

# VENKOVNÍ ROLETY

## Montáž

Rozpad výrobku

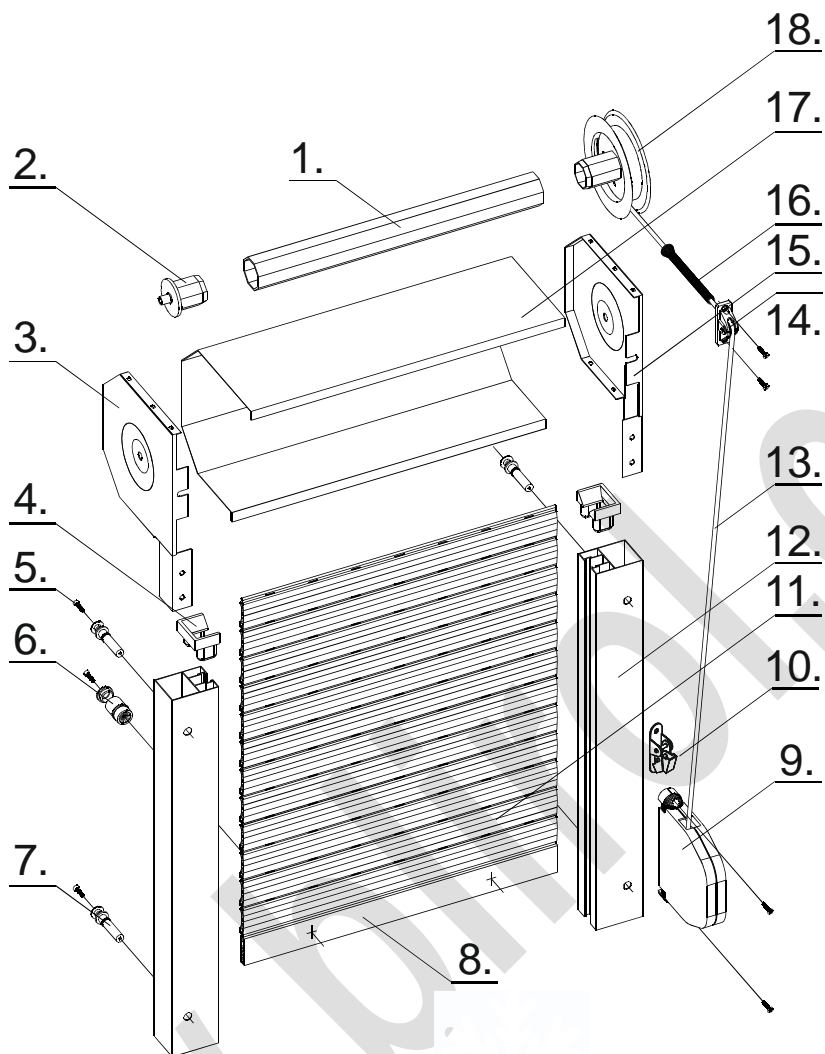

### NÁZORNÝ MONTAŽ

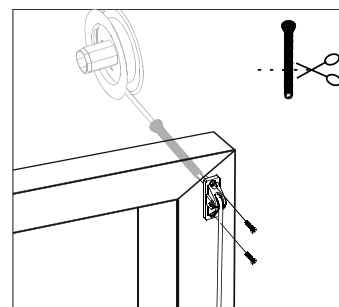
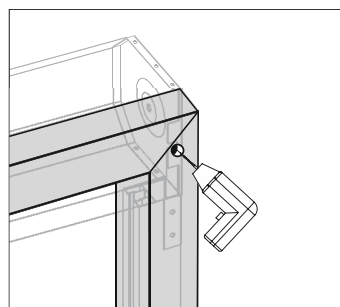
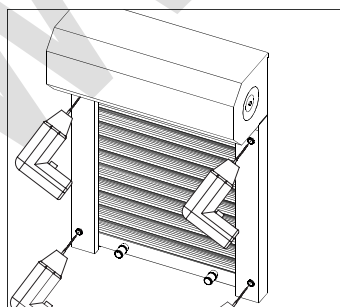
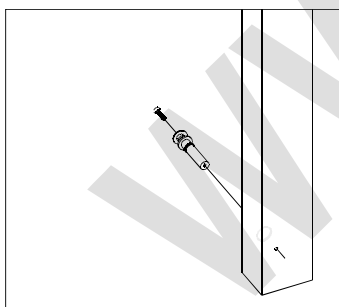

1. do vodících nohou (z vnější strany) vyvrtejte otvory  $\varnothing$  10mm pro založení montážních plastových kolíků.

2. přiložte roletu na rám okna, vycentrujte ji a označte polohu otvoru  $\varnothing$  10mm. Díru do rámu okna vrtáme kolmo na vývod šňůry z navijecího kola (přibližně). Pružinovou přechodku je nutné zkrátit podle tloušťky rámu a následně vložit do otvoru.

# VENKOVNÍ ROLETY

## Montáž

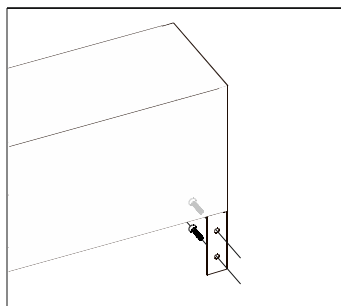

3. Přišroubujte bubnu rolety na rám okna (4x)

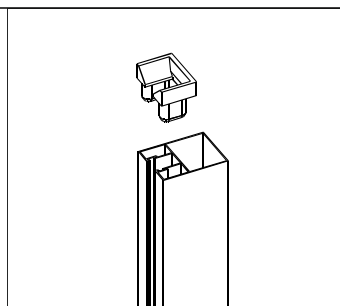

4. do vrchní části vodících nohou vsuňte plastový náběh

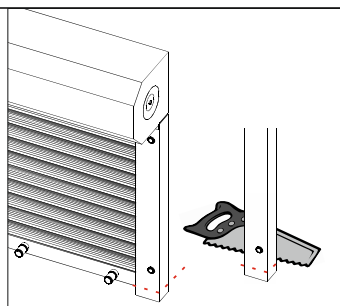

5. přiložte vodící nohy k bubnu rolety a podle potřeby (parapet) jejich zkraťte

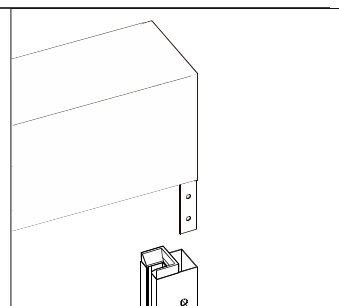

6. znovu přiložte vodící nohy k bubnu rolety

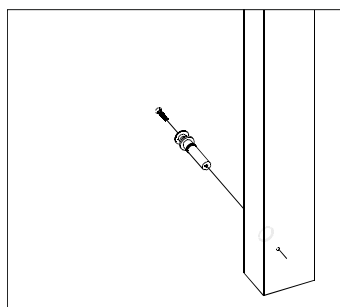
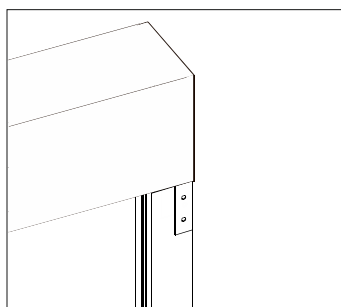

7. do otvorů ve vodících nohách zastrčte PVC kolík a šrouby upevněte vodící nohu k rámu

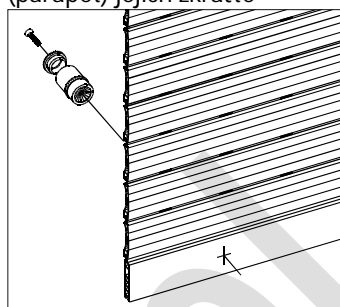

8. na koncovou lamelu přišroubujte PVC doraz (2x)

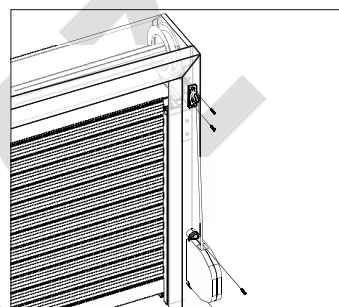

9. přišroubujte kladku na rám okna (na vyvrtaný otvor) tak, aby po provlečení šňůry nedošlo k zadrhávání.

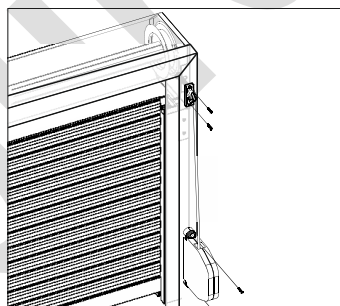
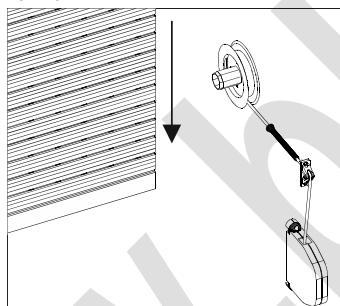
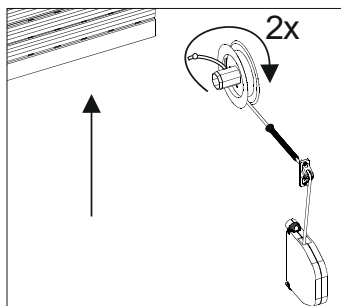

10a. Automat: přes díru v rámu okna protáhněte šňůru (povytažením z PVC automatu). Vytáhněte roletu a následně protáhněte šňůru přes výřez v navijecím kole. Udělejte uzel a přetažením zkontrolujte pevnost. Následně cca 2x obtočte navijecí kolo, pevně přidrže PVC automat a pomalu spusťte roletu. Přišroubujte automat na rám okna. Otestujte funkčnost výrobku.

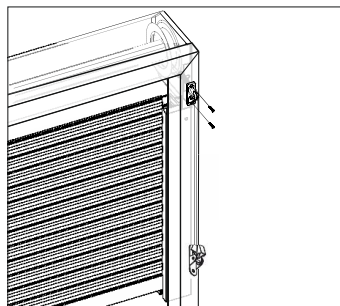
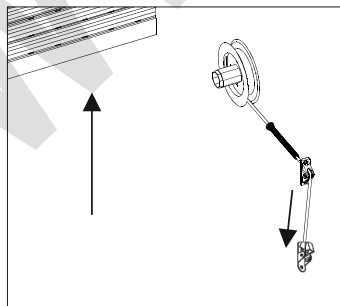
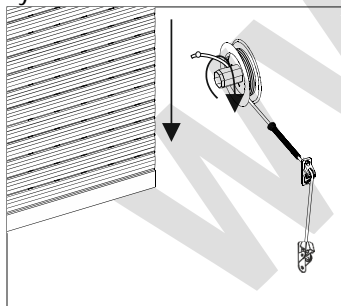

10b. Brzda: spusťte roletu dolů. Z navijecího kola odemotejte potřebnou délku šňůry, protáhněte ji přes díru v rámu okna, přes kladku a následně přes brzdu (brzdu přišroubujte). Zatažením šňůry dolů otestujte funkčnost výrobku. Potažením šňůry k sobě zajistíte polohu rolety v potřebné výšce.