

VENKOVNÍ ŽALUZIE Z90

Technický manuál

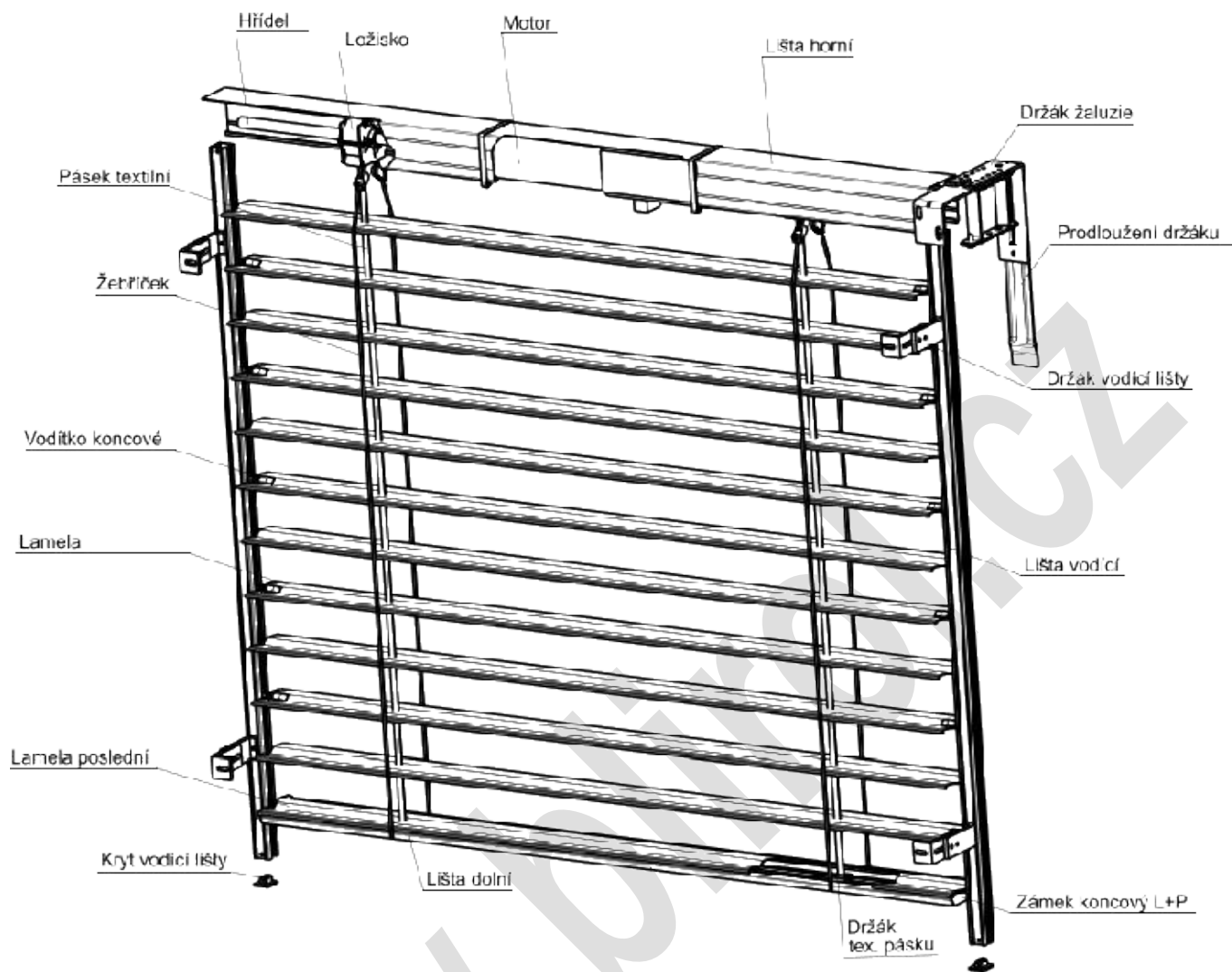

Venkovní žaluzie Z90 motorické Garantované rozměry

Výška Šířka	54,9	60	310	320	330	340	350	360	370	380	390	400
49,9												
300		OK	OK	OK	OK	OK	OK	OK	OK	OK	OK	OK
310		OK	OK	OK	OK	OK	OK	OK	OK	OK	OK	OK
320		OK	OK	OK	OK	OK	OK	OK	OK	OK	OK	OK
330		OK	OK	OK	OK	OK	OK	OK	OK	OK	OK	OK
340		OK	OK	OK	OK	OK	OK	OK	OK	OK	OK	OK
350		OK	OK	OK	OK	OK	OK	OK	OK	OK	OK	OK
360		OK	OK	OK	OK	OK	OK	OK	OK	OK	OK	OK
370		OK	OK	OK	OK	OK	OK	OK	OK	OK	OK	OK
380		OK	OK	OK	OK	OK	OK	OK	OK	OK	OK	OK
390		OK	OK	OK	OK	OK	OK	OK	OK	OK	OK	OK
400		OK	OK	OK	OK	OK	OK	OK	OK	OK	OK	OK

VENKOVNÍ ŽALUZIE Z90

Technický manuál

Venkovní žaluzie Z90 klikové

Výška Šířka	54,9	60	140	150	160	170	180	190	200	210	220	230	240	250	260	270	280	290	300	320	330	340	360	380	400
30																									
49,9		OK	OK	OK	OK	OK	OK	OK	OK	OK	OK	OK	OK	OK	OK	OK	OK	OK	OK	OK	OK	OK	OK	OK	OK
140		OK	OK	OK	OK	OK	OK	OK	OK	OK	OK	OK	OK	OK	OK	OK	OK	OK	OK	OK	OK	OK	OK	OK	OK
150		OK	OK	OK	OK	OK	OK	OK	OK	OK	OK	OK	OK	OK	OK	OK	OK	OK	OK	OK	OK	OK	OK	OK	OK
160		OK	OK	OK	OK	OK	OK	OK	OK	OK	OK	OK	OK	OK	OK	OK	OK	OK	OK	OK	OK	OK	OK	OK	OK
170		OK	OK	OK	OK	OK	OK	OK	OK	OK	OK	OK	OK	OK	OK	OK	OK	OK	OK	OK	OK	OK	OK	OK	OK
180		OK	OK	OK	OK	OK	OK	OK	OK	OK	OK	OK	OK	OK	OK	OK	OK	OK	OK	OK	OK	OK	OK	OK	OK
190		OK	OK	OK	OK	OK	OK	OK	OK	OK	OK	OK	OK	OK	OK	OK	OK	OK	OK	OK	OK	OK	OK	OK	OK
200		OK	OK	OK	OK	OK	OK	OK	OK	OK	OK	OK	OK	OK	OK	OK	OK	OK	OK	OK	OK	OK	OK	OK	OK
210		OK	OK	OK	OK	OK	OK	OK	OK	OK	OK	OK	OK	OK	OK	OK	OK	OK	OK	OK	OK	OK	OK	OK	OK
220		OK	OK	OK	OK	OK	OK	OK	OK	OK	OK	OK	OK	OK	OK	OK	OK	OK	OK	OK	OK	OK	OK	OK	OK
230		OK	OK	OK	OK	OK	OK	OK	OK	OK	OK	OK	OK	OK	OK	OK	OK	OK	OK	OK	OK	OK	OK	OK	OK
240		OK	OK	OK	OK	OK	OK	OK	OK	OK	OK	OK	OK	OK	OK	OK	OK	OK	OK	OK	OK	OK	OK	OK	OK
250		OK	OK	OK	OK	OK	OK	OK	OK	OK	OK	OK	OK	OK	OK	OK	OK	OK	OK	OK	OK	OK	OK	OK	OK
260		OK	OK	OK	OK	OK	OK	OK	OK	OK	OK	OK	OK	OK	OK	OK	OK	OK	OK	OK	OK	OK	OK	OK	OK
270		OK	OK	OK	OK	OK	OK	OK	OK	OK	OK	OK	OK	OK	OK	OK	OK	OK	OK	OK	OK	OK	OK	OK	OK
280		OK	OK	OK	OK	OK	OK	OK	OK	OK	OK	OK	OK	OK	OK	OK	OK	OK	OK	OK	OK	OK	OK	OK	OK
290		OK	OK	OK	OK	OK	OK	OK	OK	OK	OK	OK	OK	OK	OK	OK	OK	OK	OK	OK	OK	OK	OK	OK	OK
300		OK	OK	OK	OK	OK	OK	OK	OK	OK	OK	OK	OK	OK	OK	OK	OK	OK	OK	OK	OK	OK	OK	OK	OK
320		OK	OK	OK	OK	OK	OK	OK	OK	OK	OK	OK	OK	OK	OK	OK	OK	OK	OK	OK	OK	OK	OK	OK	OK
330		OK	OK	OK	OK	OK	OK	OK	OK	OK	OK	OK	OK	OK	OK	OK	OK	OK	OK	OK	OK	OK	OK	OK	OK
340		OK	OK	OK	OK	OK	OK	OK	OK	OK	OK	OK	OK	OK	OK	OK	OK	OK	OK	OK	OK	OK	OK	OK	OK
360		OK	OK	OK	OK	OK	OK	OK	OK	OK	OK	OK	OK	OK	OK	OK	OK	OK	OK	OK	OK	OK	OK	OK	OK
380		OK	OK	OK	OK	OK	OK	OK	OK	OK	OK	OK	OK	OK	OK	OK	OK	OK	OK	OK	OK	OK	OK	OK	OK

Spřažené žaluzie

Spřažené žaluzie mají vždy spojené hřídele a společné ovládání. Ovládání (klika, motor) lze umístit na kterémkoliv místě (vpravo, vlevo, střed) a na kterékoliv žaluzii ve skupině.

Max. plocha spojených žaluzií řízených motorem: 20 m²

Max. plocha spojených žaluzií ovládaných klikou: 8 m²

Maximální počet spojených žaluzií: 3ks

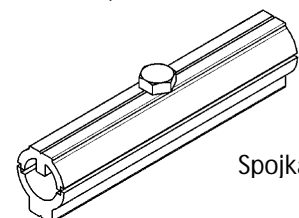
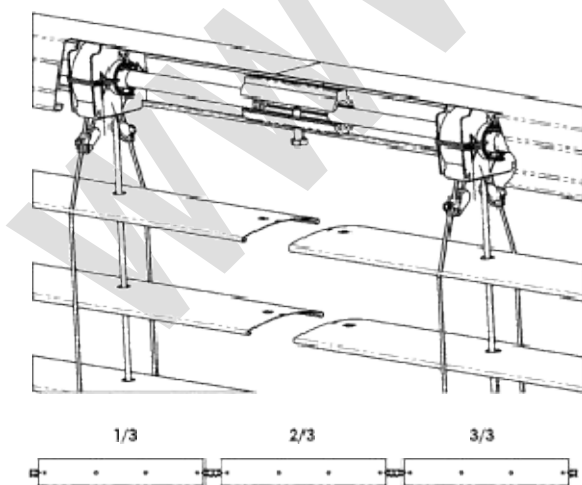

Spojka

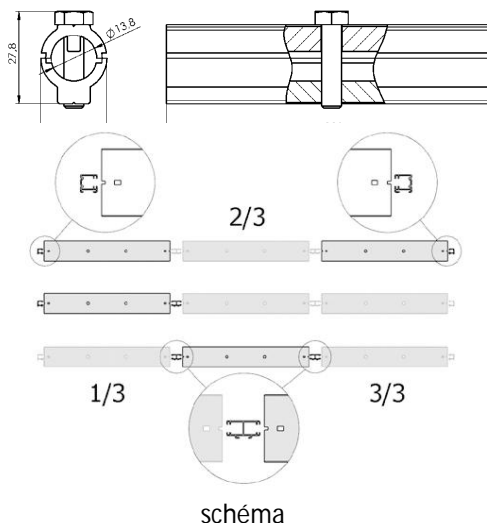

Příslušenství a doplňky

Krycí plechy

- krycí plechy jsou zhotoveny z AL plechu tl. 1,5 mm
- maximální délka krytu bez spoje = 250 cm

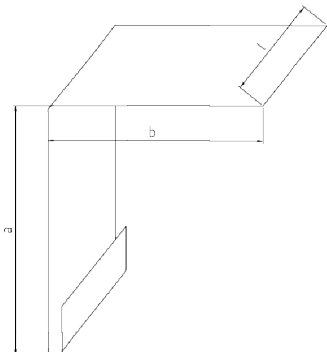

Krycí plech

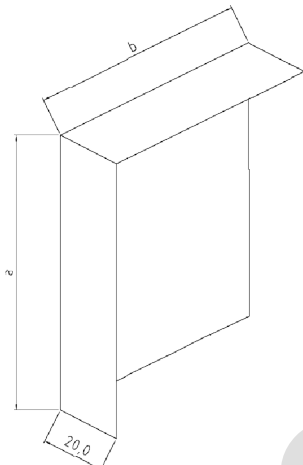

Boční kryt

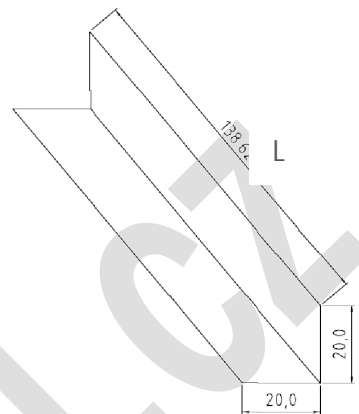

Zaomítací lišta

Držák horního nosníku

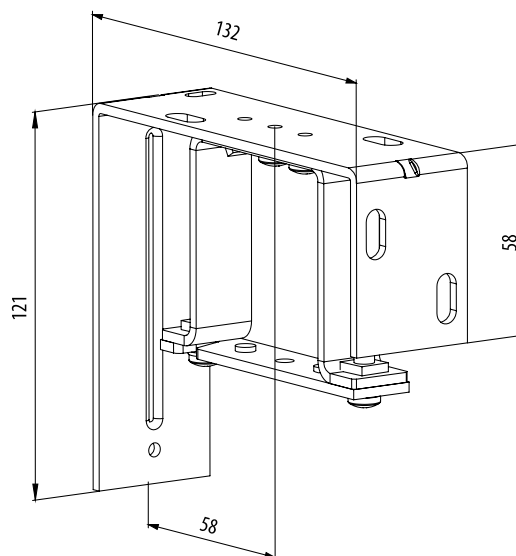
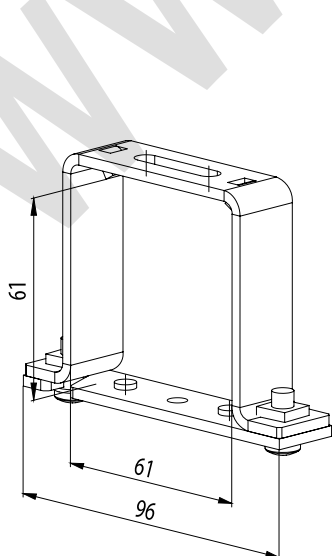
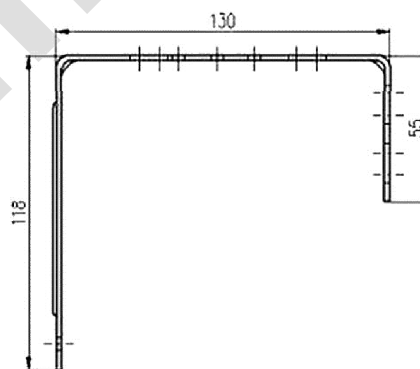
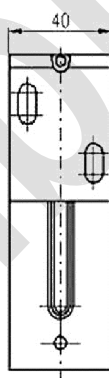
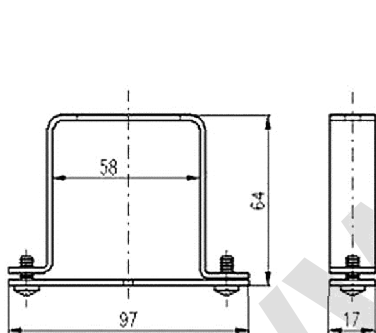

VENKOVNÍ ŽALUZIE Z90

Technický manuál

Prodloužení držáků krycího plechu

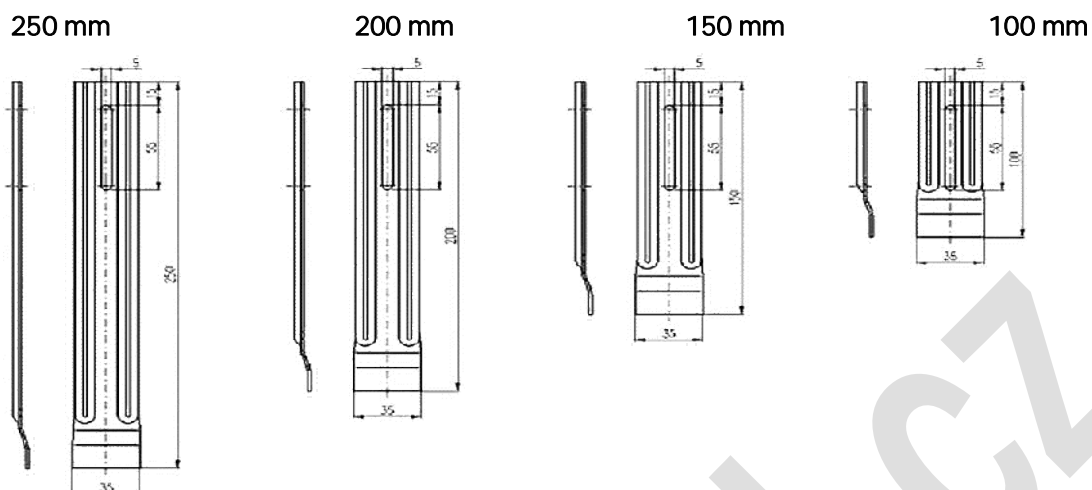

Kompletní sestava - držák nosníku, držák krycího plechu, prodloužení

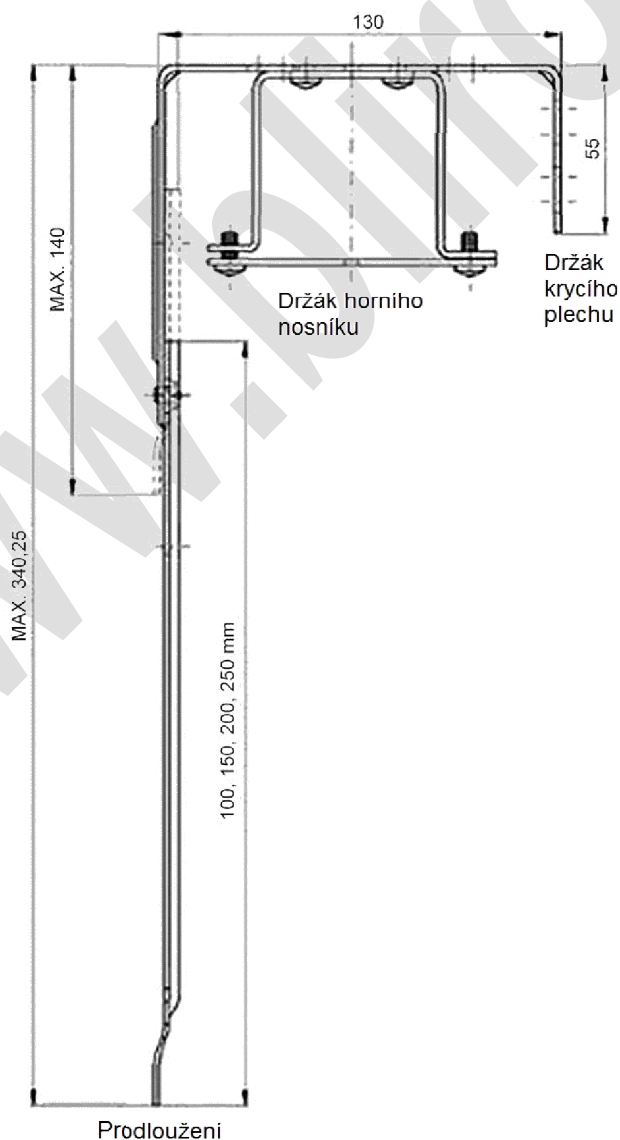

Vodicí lišty a držáky vodicích lišt

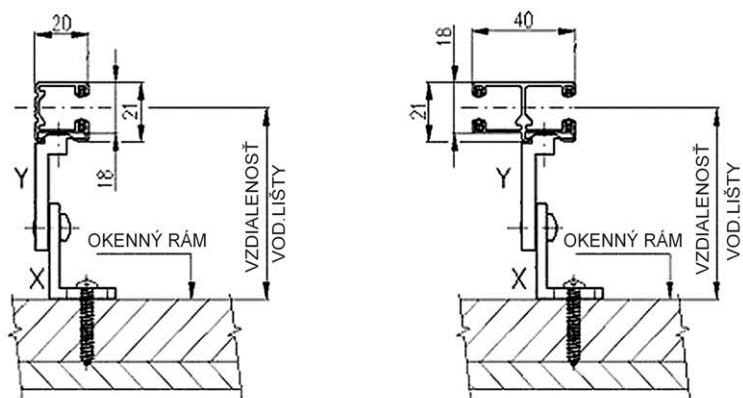

Vzdálenost vodicí lišty od rámu okna

Držák vodicí lišty (vynašeč)	Vzdálenost od rámu okna
V1	50 – 70 mm
V2	70 – 100 mm
V3	100 – 145 mm

Zaomítačí vodicí noha s polystyrenem



Při zateplování rodinných domů je nutné myslet i na ochranu oken a dveří před slunečním zářením. Přinášíme pro Vás řešení zateplení ostění oken a dveří, které pomáhá zabránit vzniku tepelných mostů a to díky zapuštění vodicí nohy do tvrzeného polystyrenu. Tento produkt představuje ideálně tepelně - izolační řešení pro nízko-energetické a pasivní domy.

VENKOVNÍ ŽALUZIE Z90

Technický manuál

Základní komponenty

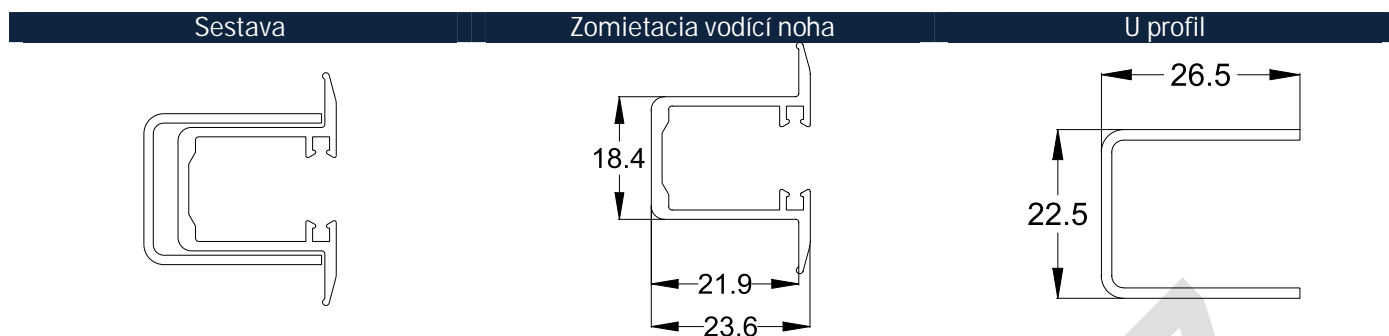

Osazení sestavy profilů

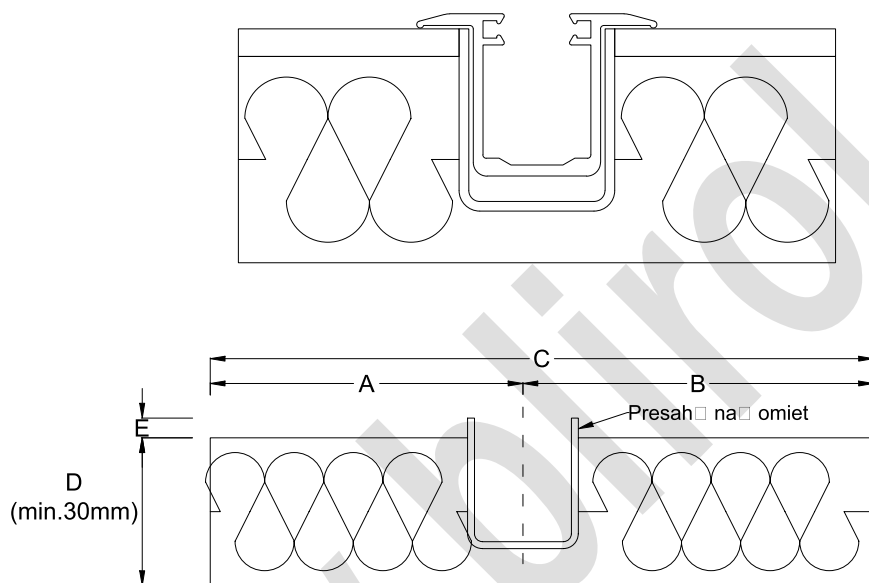

Legenda A vzdálenost od osy U-profilu k rámu; B rozdíl hodnot C - A; C celková šířka výrobku (potřebná šířka tvrzeného polystyrenu); D tloušťka tvrzeného polystyrenu (minimální tloušťka = 30 mm); E přesah na omítku

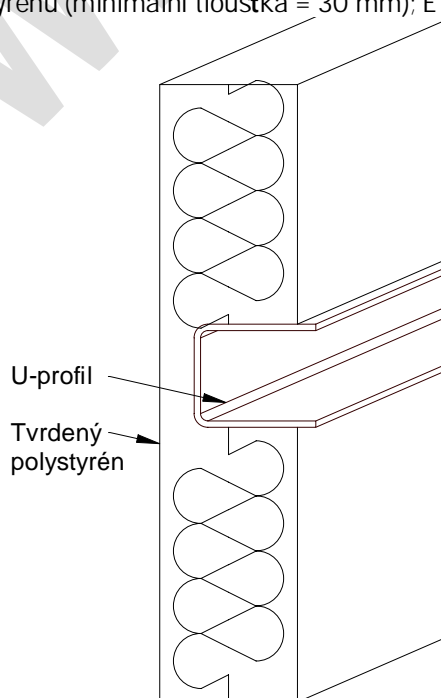

Detail 1

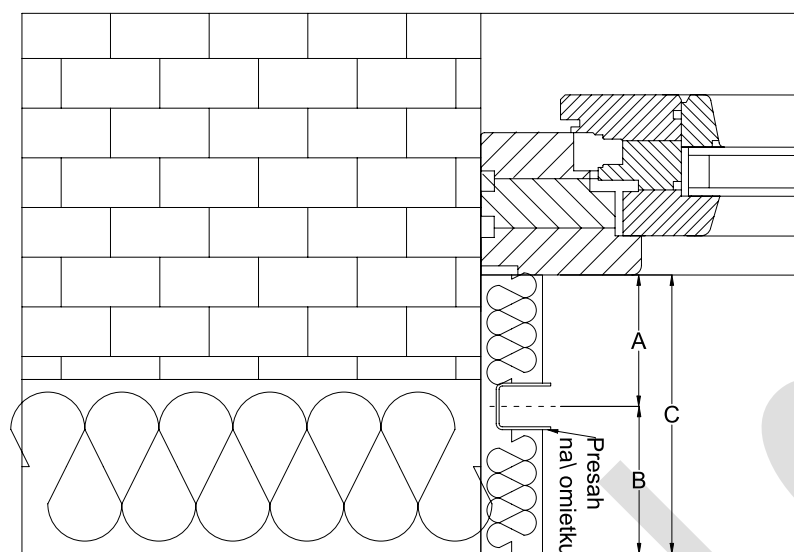

Detail 2

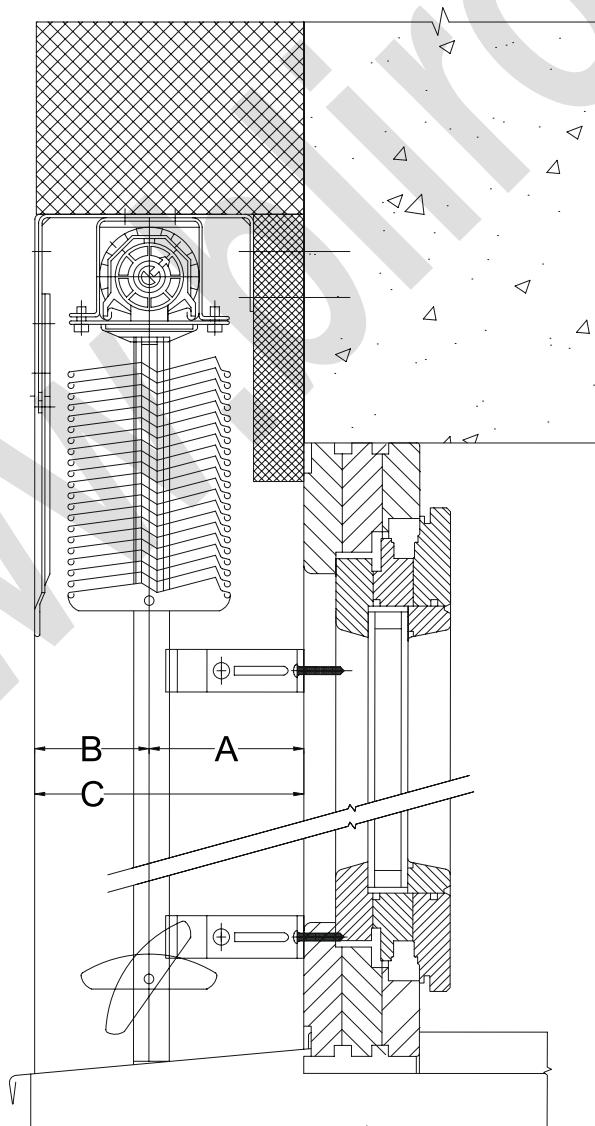

VENKOVNÍ ŽALUZIE Z90

Technický manuál

Venkovní žaluzie Z90

Ovládání: klika
Vedení: vodící lišta

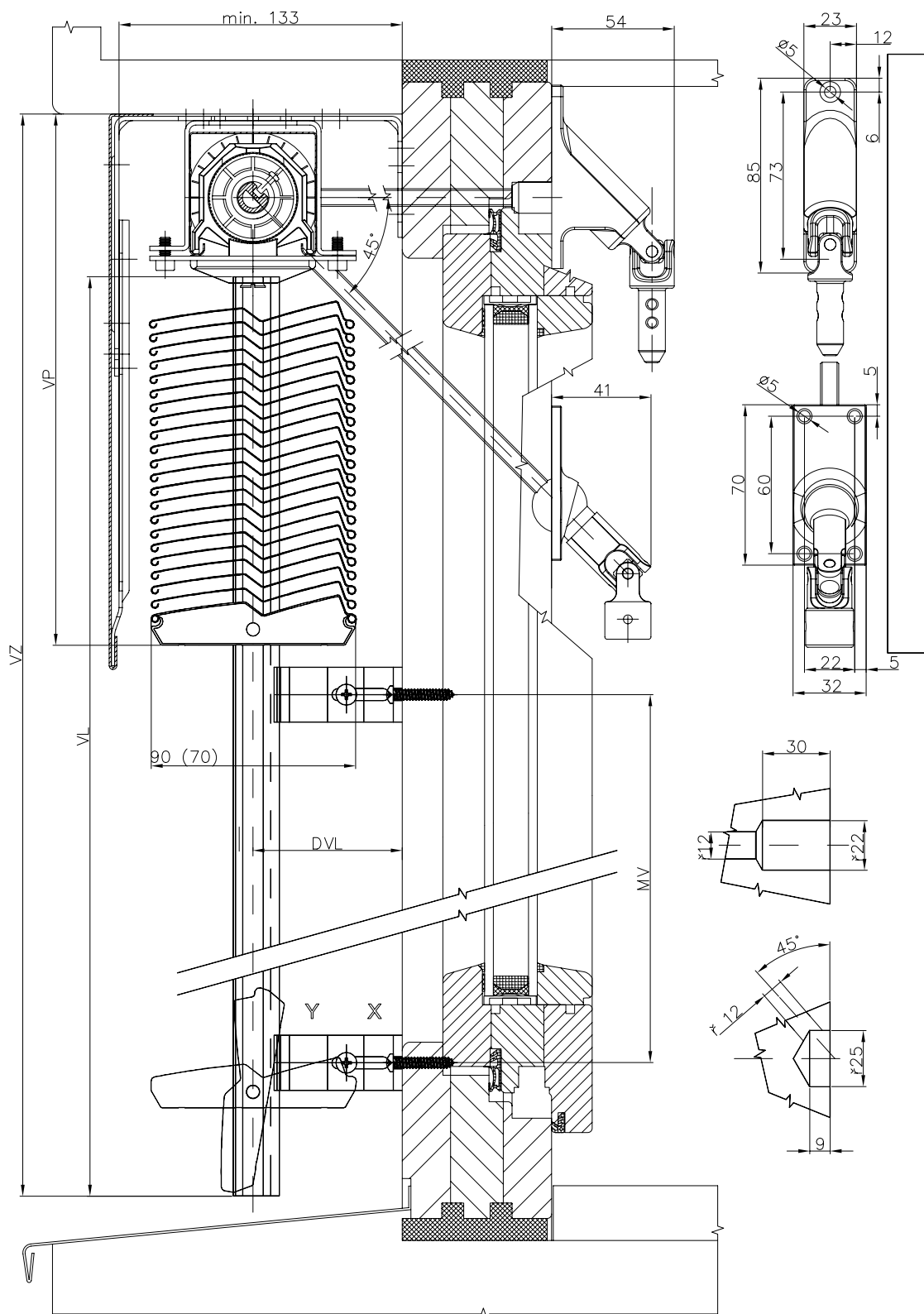

VENKOVNÍ ŽALUZIE Z90

Technický manuál

Venkovní žaluzie Z90

Ovládání: klika
Vedení: vodící lišta
rámový rozšiřovák

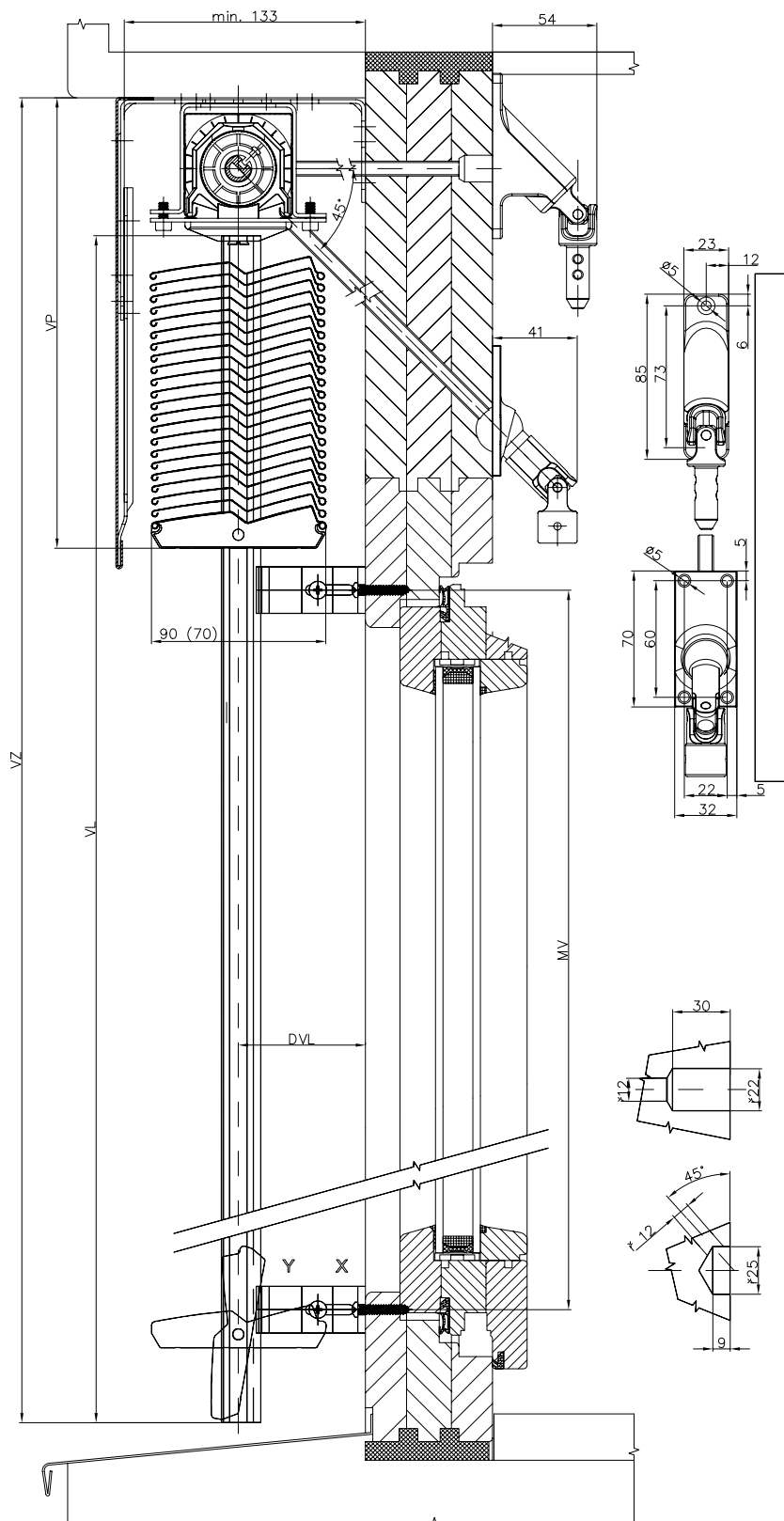

VENKOVNÍ ŽALUZIE Z90

Technický manuál

Venkovní žaluzie Z90

Ovládání: klika
Vedení: vodící lišta
horizontální řez

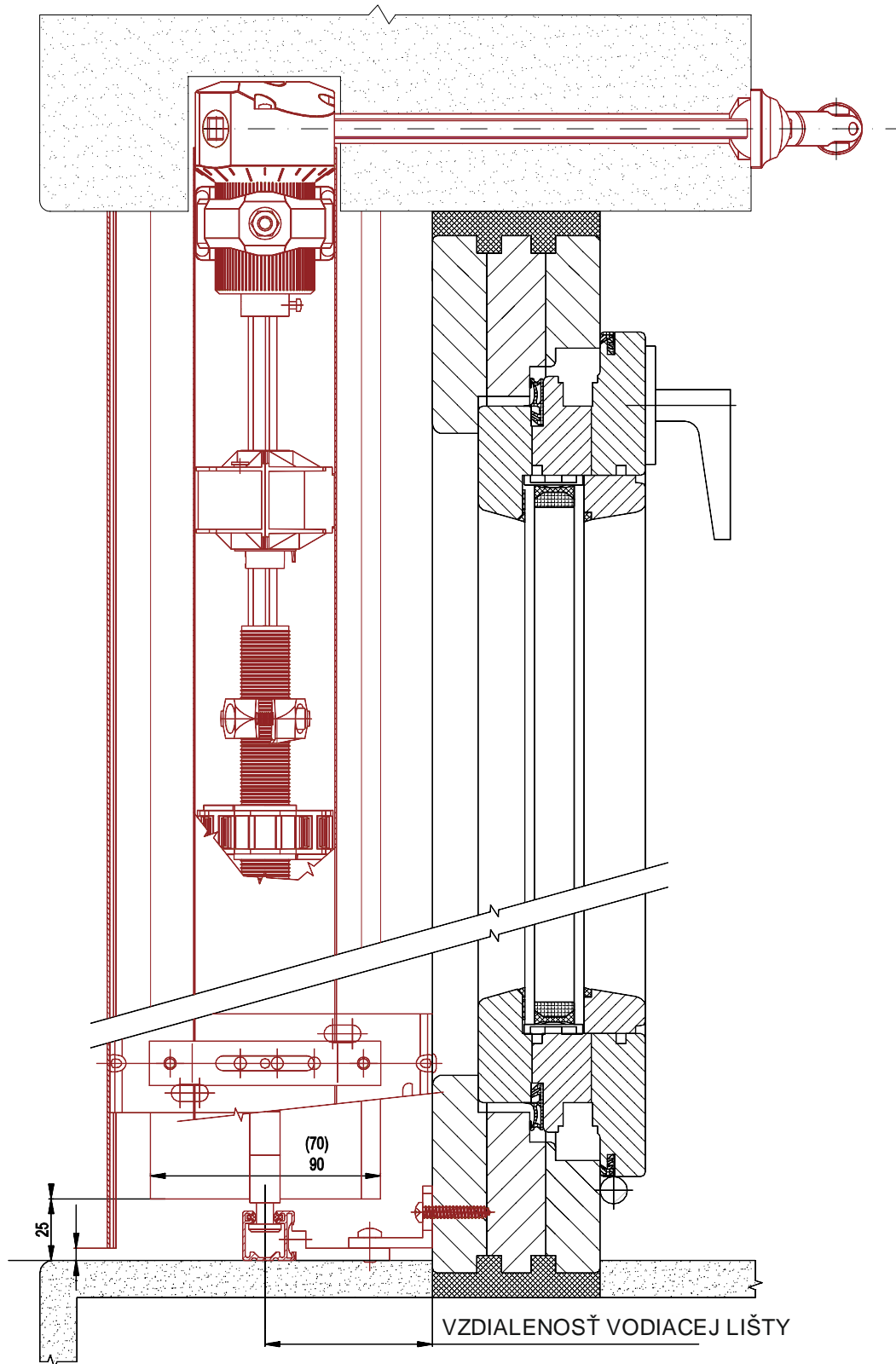

VENKOVNÍ ŽALUZIE Z90

Technický manuál

Venkovní žaluzie Z90

Ovládání: klika

Vedení: vodící lišta

Horizontální řez - duální zapojení

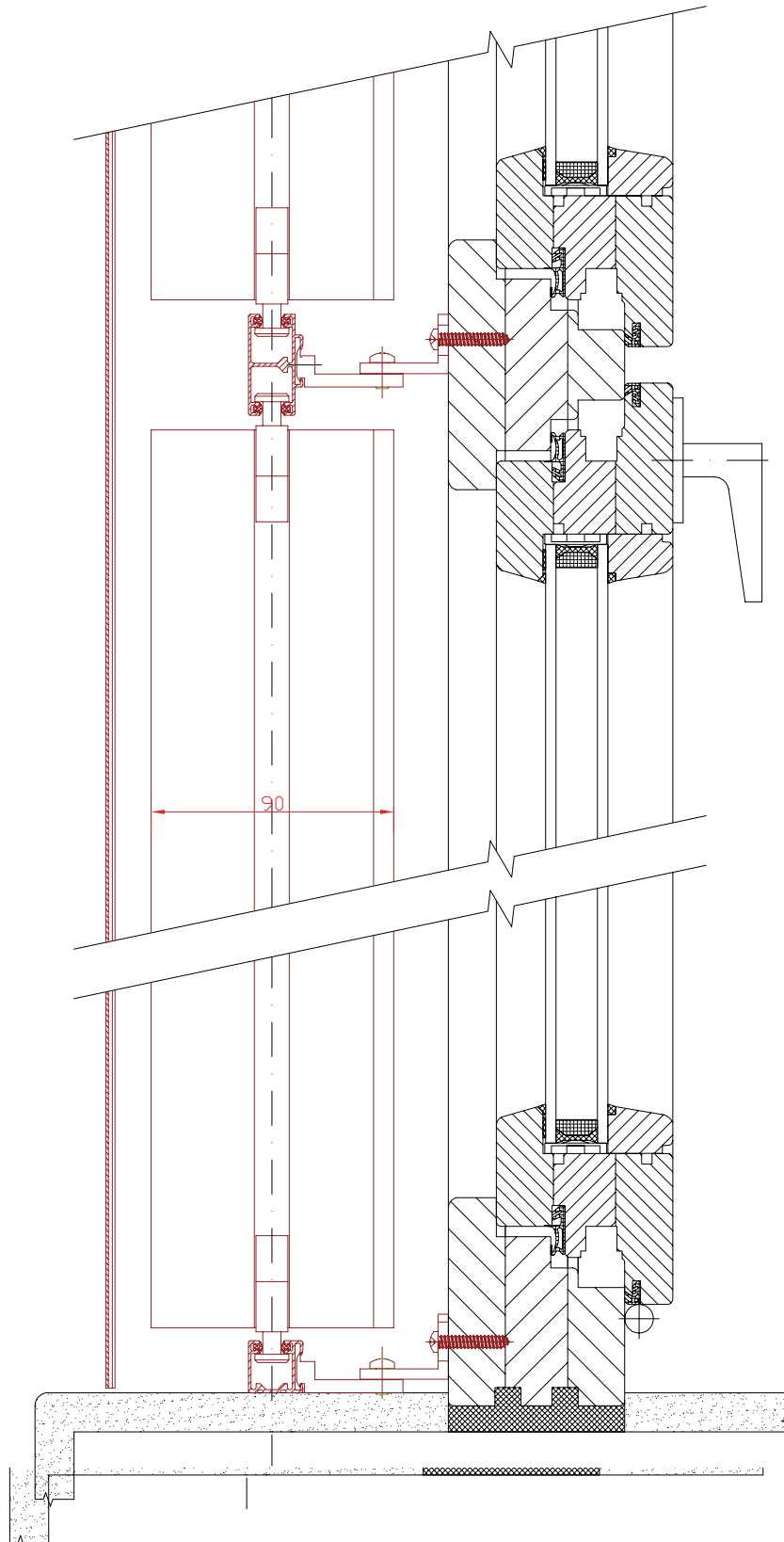

VENKOVNÍ ŽALUZIE Z90

Technický manuál

Venkovní žaluzie Z90

Ovládání: motor
Vedení: vodící lišta
horizontální řez



Schéma zapojení motoru



1. Modrá PE – ochranný vodič
2. Černá
3. Hnědá

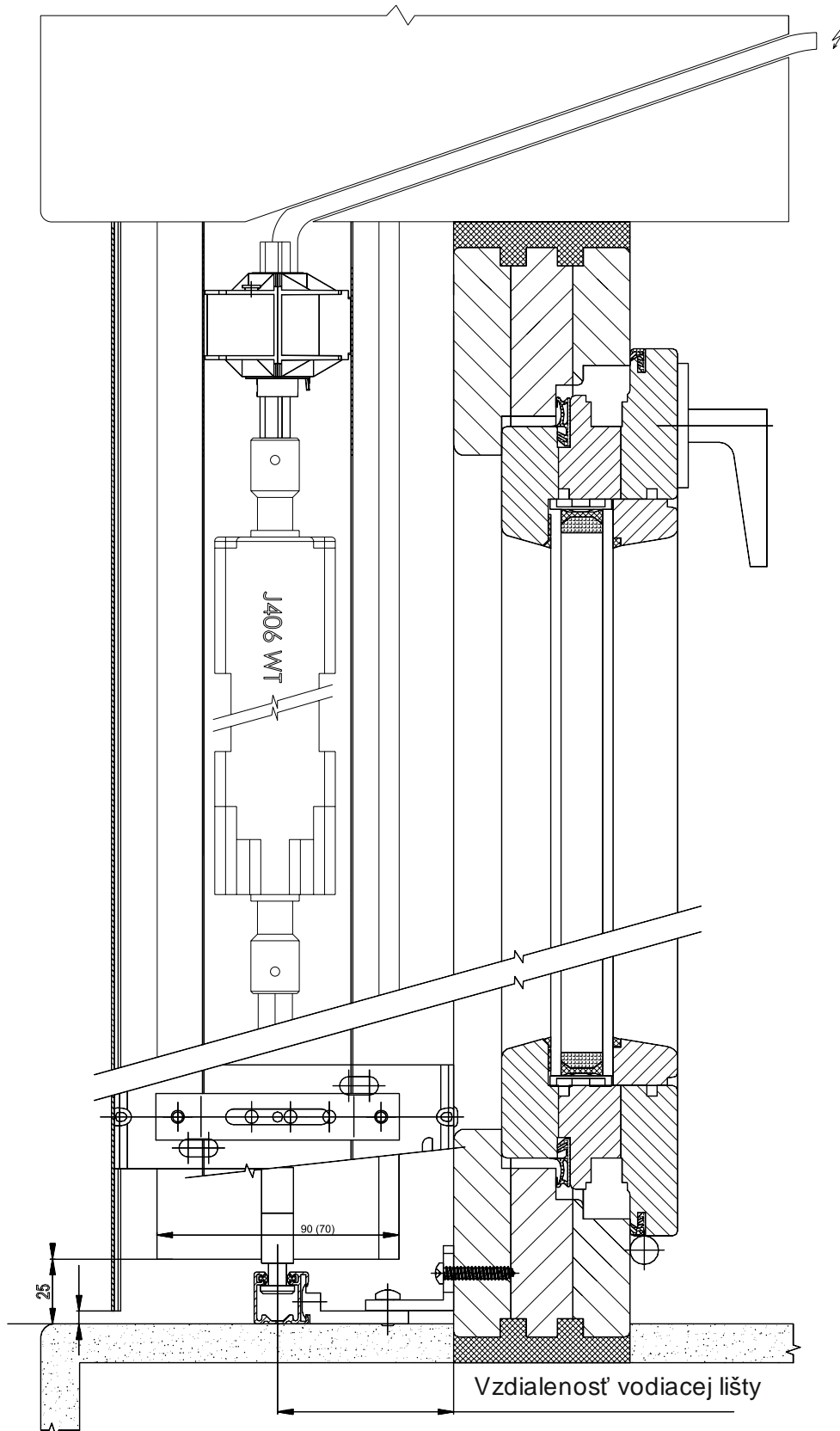
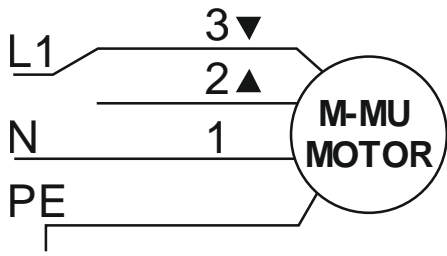

Schéma zapojení RTS / IO motoru



- 1 - Nulový vodič (N)
- 2 - Fázový vodič (L)
- 3 - nezapojené
- 4 - Ochranný vodič (PE)

Rozměrová tolerance výrobku

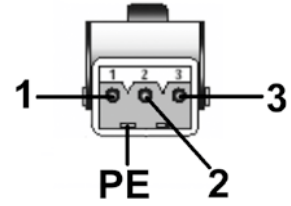
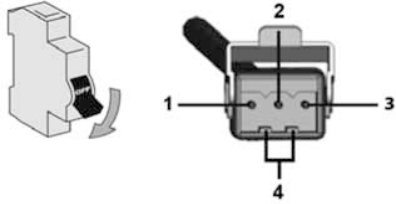
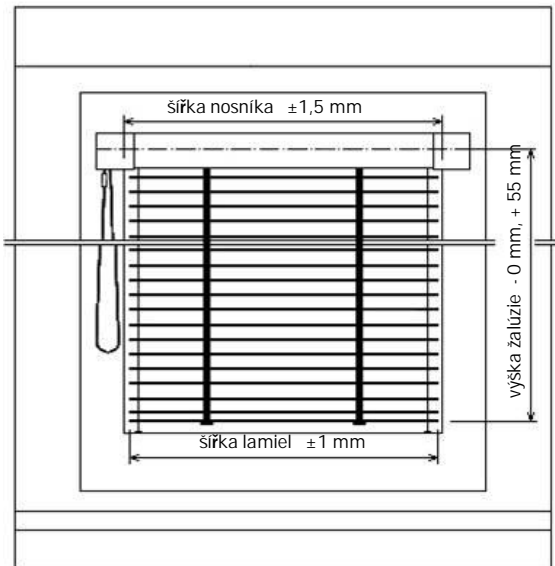

obr. 1

pozn. - Jednotlivé rozměrové tolerance (obr. 1) jsou dány charakterem zpracovávaného materiálu a výrobními technologiemi. Rozměrové rozdíly v rámci výrobních tolerancí nelze chápat jako nedostatek

Tolerance šikmého chodu

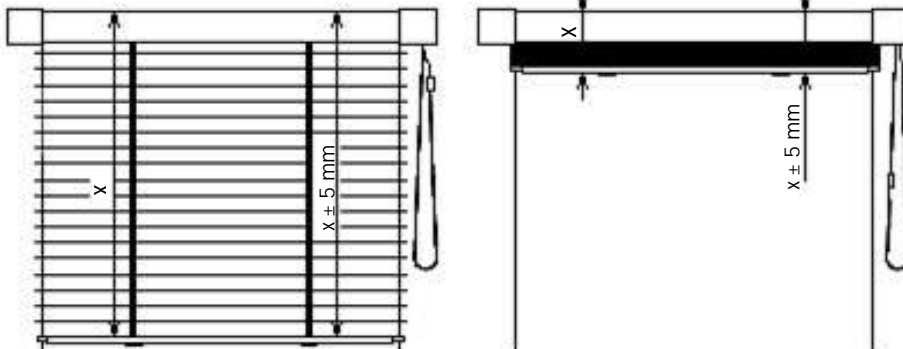

obr. 2

pozn. - Možný výškový rozdíl žaluzie v rozvinutém nebo svinutém stavu (obr. 2) je dán charakterem technologie a není jej možno chápat jako nedostatek.

VENKOVNÍ ŽALUZIE Z90

Technický manuál

Odolnost proti větru		
ZN 90	Šířka stavebního otvoru (m)	
	do 2,40	2,41 - 4,00
Třída odolnosti proti větru / max (km / hod)	6 / (90)	5 / (74)

www.blirol.cz