

VENKOVNÍ ŽALUZIE C80

Technický manuál

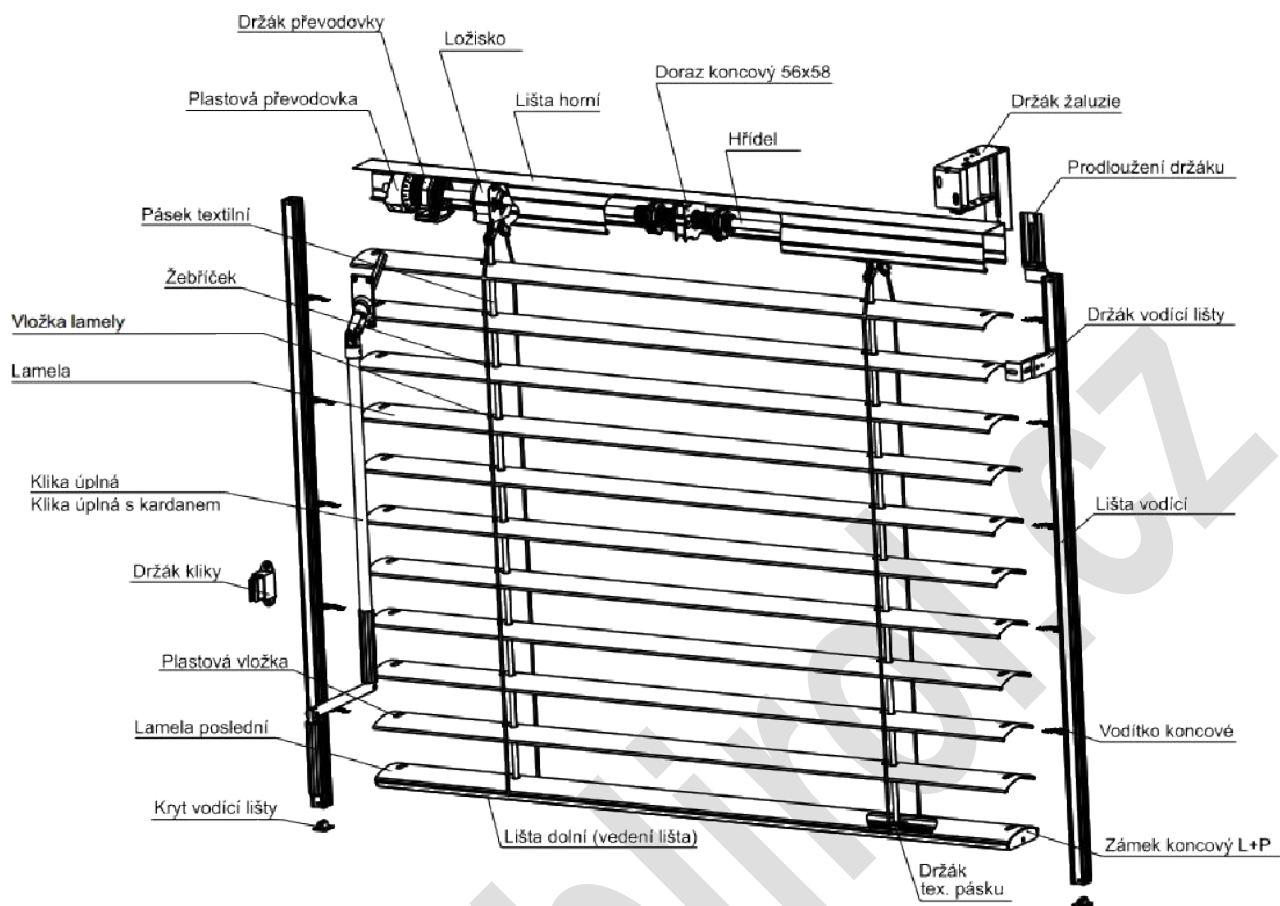

Venkovní žaluzie C80 motorické Garantované rozměry

Šířka	Výška	54,9	310	320	330	340	350	360	370	380	390	400
49,9												
300			ok	ok	ok	ok	ok	ok	ok	ok	ok	ok
310			ok	ok	ok	ok	ok	ok	ok	ok	ok	ok
320			ok	ok	ok	ok	ok	ok	ok	ok	ok	ok
330			ok	ok	ok	ok	ok	ok	ok	ok	ok	ok
340			ok	ok	ok	ok	ok	ok	ok	ok	ok	ok
350			ok	ok	ok	ok	ok	ok	ok	ok	ok	ok
360			ok	ok	ok	ok	ok	ok	ok	ok	ok	ok
370			ok	ok	ok	ok	ok	ok	ok	ok	ok	ok
380			ok	ok	ok	ok	ok	ok	ok	ok	ok	ok
390			ok	ok	ok	ok	ok	ok	ok	ok	ok	ok
400			ok	ok	ok	ok	ok	ok	ok	ok	ok	ok

VENKOVNÍ ŽALUZIE C80

Technický manuál

Vonkajšie žalúzie C80 krúkové

Výška	Šírka																									
		54,9	140	150	160	170	180	190	200	210	220	230	240	250	260	270	280	290	300	320	330	340	360	380	400	
30																										
140		ok	ok	ok	ok	ok	ok	ok	ok	ok	ok	ok	ok	ok	ok	ok	ok	ok	ok	ok	ok	ok	ok	ok	ok	ok
150		ok	ok	ok	ok	ok	ok	ok	ok	ok	ok	ok	ok	ok	ok	ok	ok	ok	ok	ok	ok	ok	ok	ok	ok	ok
160		ok	ok	ok	ok	ok	ok	ok	ok	ok	ok	ok	ok	ok	ok	ok	ok	ok	ok	ok	ok	ok	ok	ok	ok	ok
170		ok	ok	ok	ok	ok	ok	ok	ok	ok	ok	ok	ok	ok	ok	ok	ok	ok	ok	ok	ok	ok	ok	ok	ok	ok
180		ok	ok	ok	ok	ok	ok	ok	ok	ok	ok	ok	ok	ok	ok	ok	ok	ok	ok	ok	ok	ok	ok	ok	ok	ok
190		ok	ok	ok	ok	ok	ok	ok	ok	ok	ok	ok	ok	ok	ok	ok	ok	ok	ok	ok	ok	ok	ok	ok	ok	ok
200		ok	ok	ok	ok	ok	ok	ok	ok	ok	ok	ok	ok	ok	ok	ok	ok	ok	ok	ok	ok	ok	ok	ok	ok	ok
210		ok	ok	ok	ok	ok	ok	ok	ok	ok	ok	ok	ok	ok	ok	ok	ok	ok	ok	ok	ok	ok	ok	ok	ok	ok
220		ok	ok	ok	ok	ok	ok	ok	ok	ok	ok	ok	ok	ok	ok	ok	ok	ok	ok	ok	ok	ok	ok	ok	ok	ok
230		ok	ok	ok	ok	ok	ok	ok	ok	ok	ok	ok	ok	ok	ok	ok	ok	ok	ok	ok	ok	ok	ok	ok	ok	ok
240		ok	ok	ok	ok	ok	ok	ok	ok	ok	ok	ok	ok	ok	ok	ok	ok	ok	ok	ok	ok	ok	ok	ok	ok	ok
250		ok	ok	ok	ok	ok	ok	ok	ok	ok	ok	ok	ok	ok	ok	ok	ok	ok	ok	ok	ok	ok	ok	ok	ok	ok
260		ok	ok	ok	ok	ok	ok	ok	ok	ok	ok	ok	ok	ok	ok	ok	ok	ok	ok	ok	ok	ok	ok	ok	ok	ok
270		ok	ok	ok	ok	ok	ok	ok	ok	ok	ok	ok	ok	ok	ok	ok	ok	ok	ok	ok	ok	ok	ok	ok	ok	ok
280		ok	ok	ok	ok	ok	ok	ok	ok	ok	ok	ok	ok	ok	ok	ok	ok	ok	ok	ok	ok	ok	ok	ok	ok	ok
290		ok	ok	ok	ok	ok	ok	ok	ok	ok	ok	ok	ok	ok	ok	ok	ok	ok	ok	ok	ok	ok	ok	ok	ok	ok
300		ok	ok	ok	ok	ok	ok	ok	ok	ok	ok	ok	ok	ok	ok	ok	ok	ok	ok	ok	ok	ok	ok	ok	ok	ok
320		ok	ok	ok	ok	ok	ok	ok	ok	ok	ok	ok	ok	ok	ok	ok	ok	ok	ok	ok	ok	ok	ok	ok	ok	ok
330		ok	ok	ok	ok	ok	ok	ok	ok	ok	ok	ok	ok	ok	ok	ok	ok	ok	ok	ok	ok	ok	ok	ok	ok	ok
340		ok	ok	ok	ok	ok	ok	ok	ok	ok	ok	ok	ok	ok	ok	ok	ok	ok	ok	ok	ok	ok	ok	ok	ok	ok
360		ok	ok	ok	ok	ok	ok	ok	ok	ok	ok	ok	ok	ok	ok	ok	ok	ok	ok	ok	ok	ok	ok	ok	ok	ok
380		ok	ok	ok	ok	ok	ok	ok	ok	ok	ok	ok	ok	ok	ok	ok	ok	ok	ok	ok	ok	ok	ok	ok	ok	ok

Spřažené žaluzie

Spřažené žaluzie mají vždy spojené hřídele a společné ovládání. Ovládání (klika, motor) lze umístit na kterémkoliv místě (vpravo, vlevo, střed) a na kterékoliv žaluzií ve skupině.

Max. plocha spojených žaluzií řízených motorem: 20 m²
 Max. plocha spojených žaluzií ovládaných klikou: 8 m²
 Maximální počet spojených žaluzií: 3ks

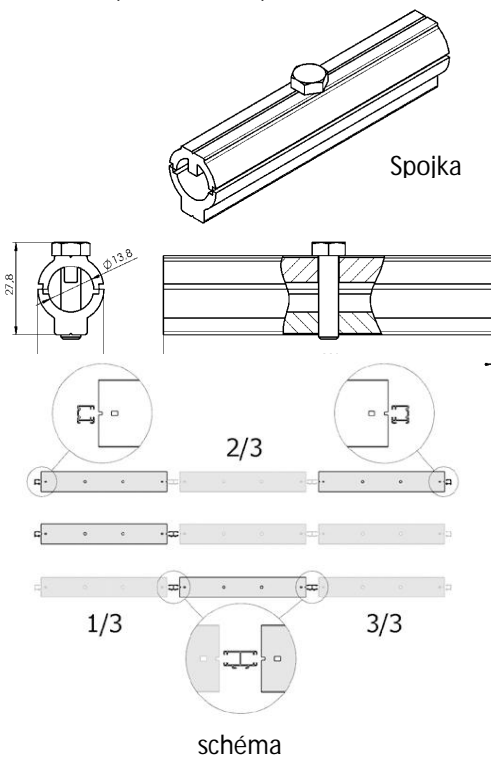
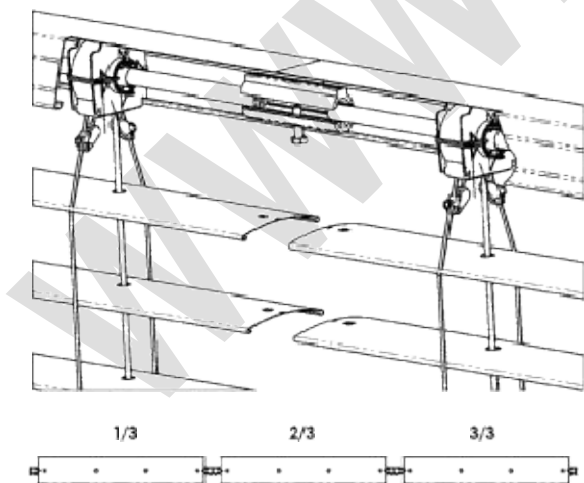

Příslušenství a doplňky

Krycí plechy

- krycí plechy jsou zhotoveny z AL plechu tl. 1,5 mm
- maximální délka krytu bez spoje = 250 cm

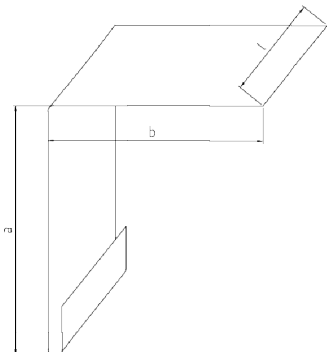

Krycí plech

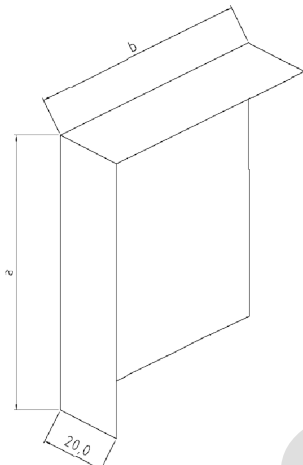

Boční kryt

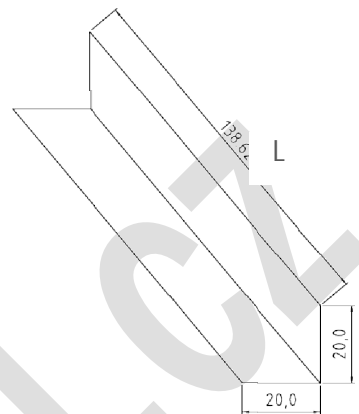

Zaomítací lišta

Držák horního nosníku

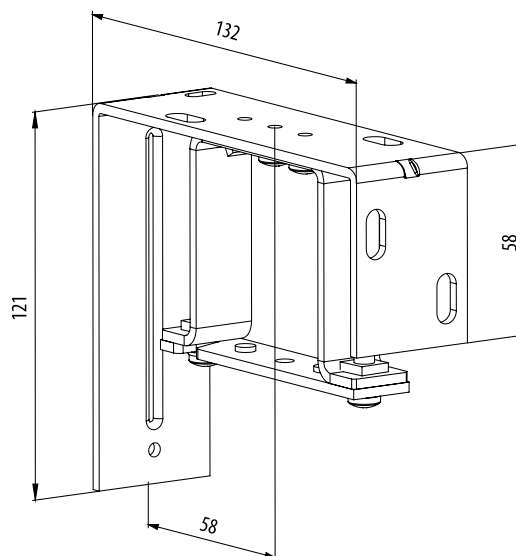
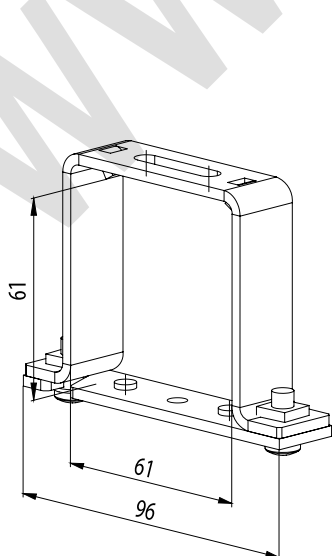
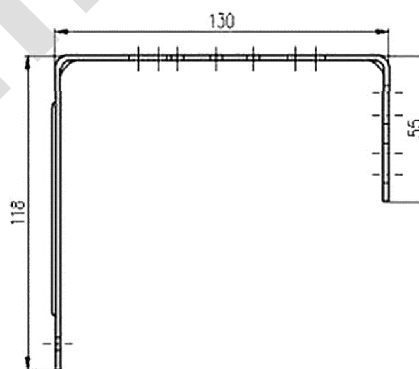
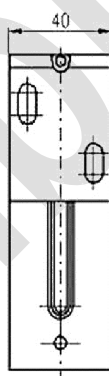
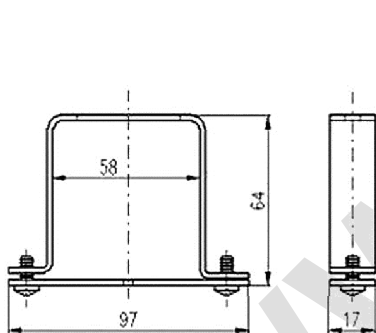

VENKOVNÍ ŽALUZIE C80

Technický manuál

Prodloužení držáků krycího plechu

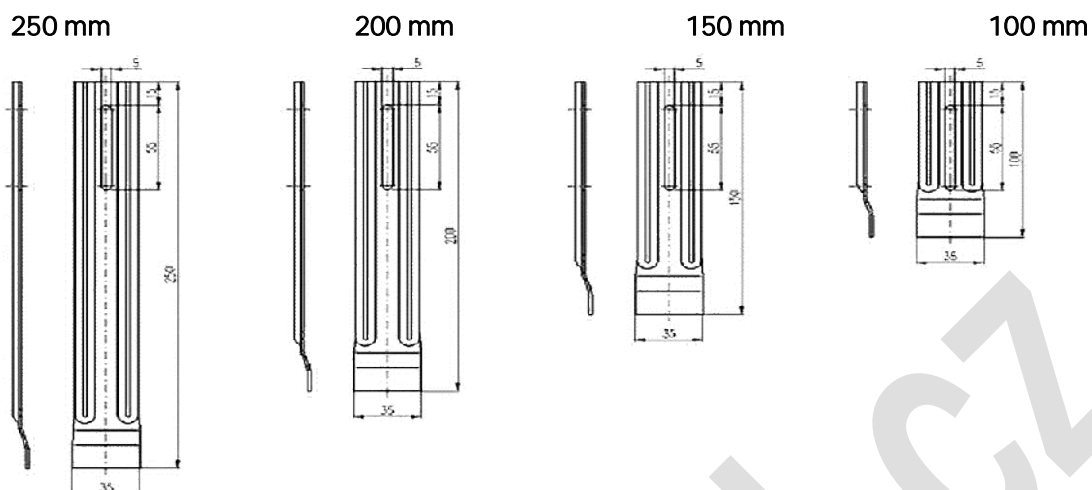

Kompletní sestava - držák nosníku, držák krycího plechu, prodloužení

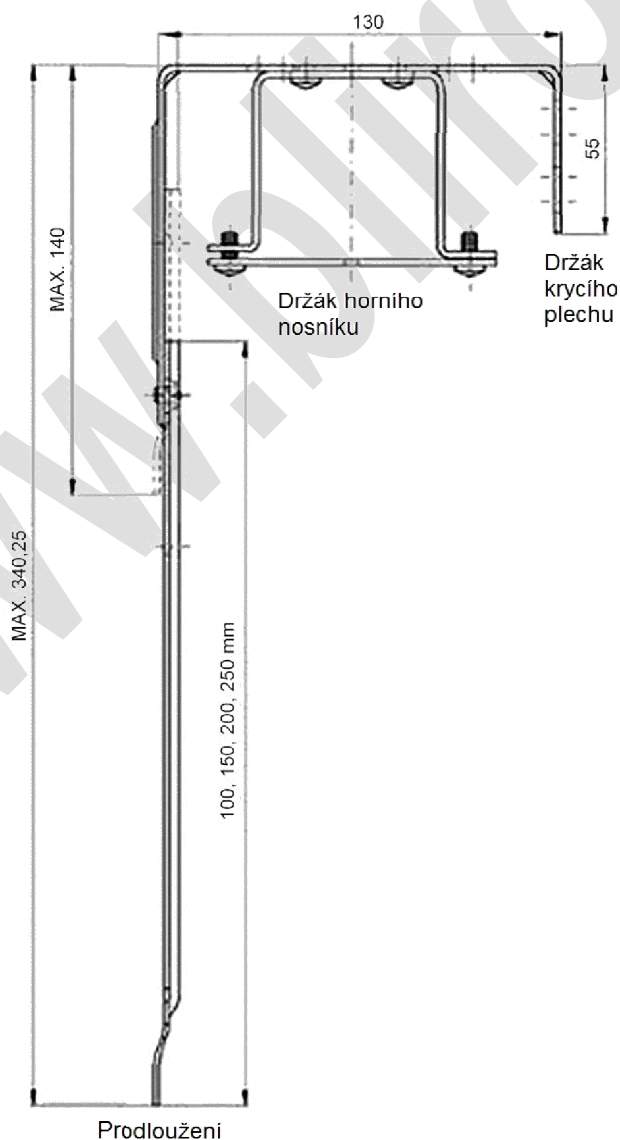

Držáky vodících lišt a ocelového lanka

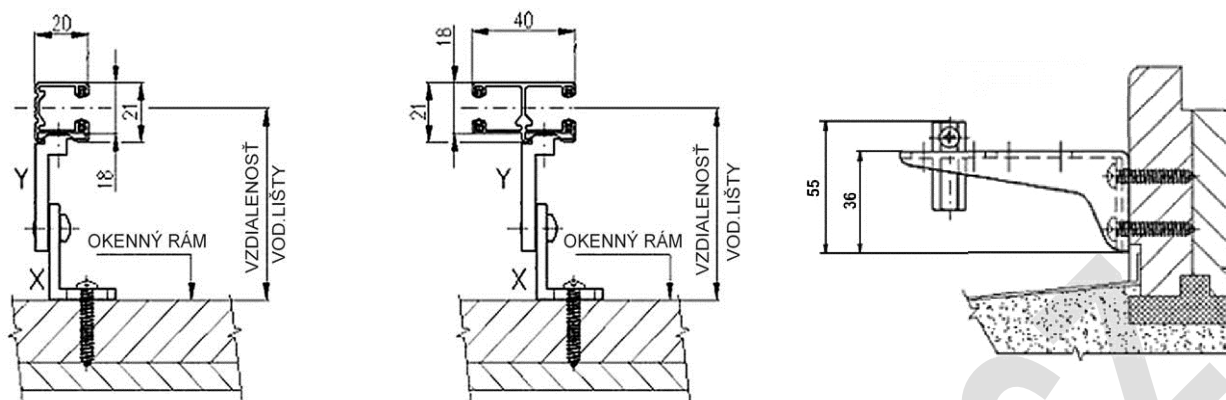

Vzdálenost vodící lišty od rámu okna

Držák vodící lišty (vynašeč)	Vzdálenost od rámu okna
V1	50 – 70 mm
V2	70 – 100 mm
V3	100 – 145 mm

Vzdálenost ocelového lanka od rámu okna

Držák vodícího lanka (vynašeč)	Vzdálenost od rámu okna
VL1	39 – 60 mm
VL2	50 – 70 mm
VL3	83 – 104 mm

Zaomítnací vodící noha s polystyrenem



Při zateplování rodinných domů je nutné myslet i na ochranu oken a dveří před slunečním zářením. Přinášíme pro Vás řešení zateplení ostění oken a dveří, které pomáhá zabránit vzniku tepelných mostů a to díky zapuštění vodící nohy do tvrzeného polystyrenu. Tento produkt představuje ideálně tepelně - izolační řešení pro nízko-energetické a pasivní domy.

Základní komponenty

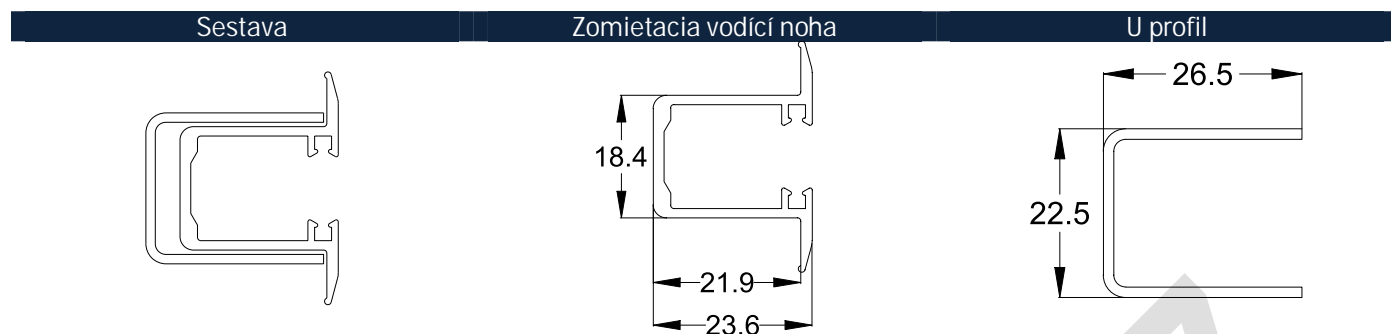

Osazení sestavy profilů

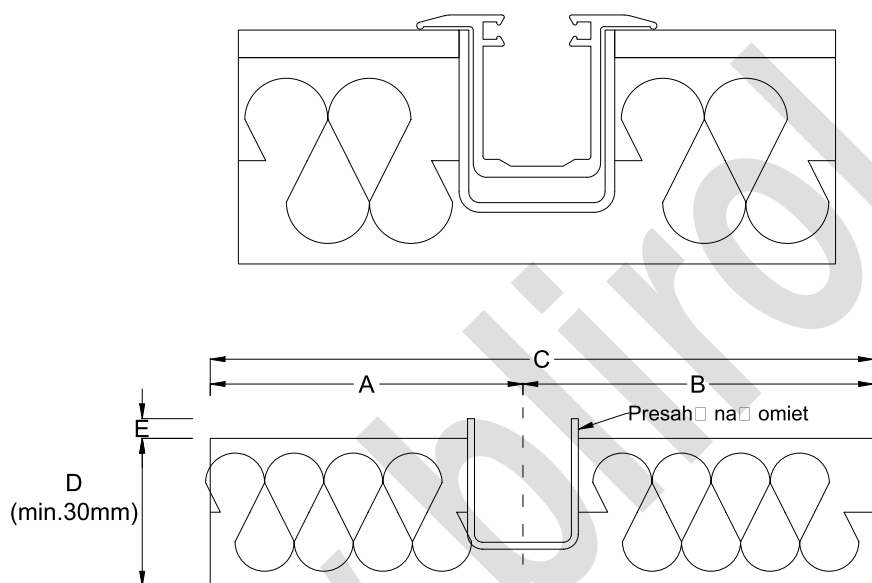

Legenda A vzdálenost od osy U-profilu k rámu; B rozdíl hodnot C - A; C celková šířka výrobku (potřebná šířka tvrzeného polystyrenu); D tloušťka tvrzeného polystyrenu (minimální tloušťka = 30 mm); E přesah na omítku

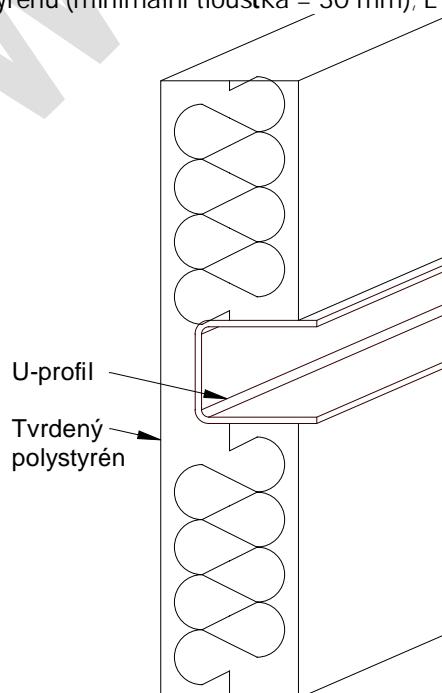

Detail 1

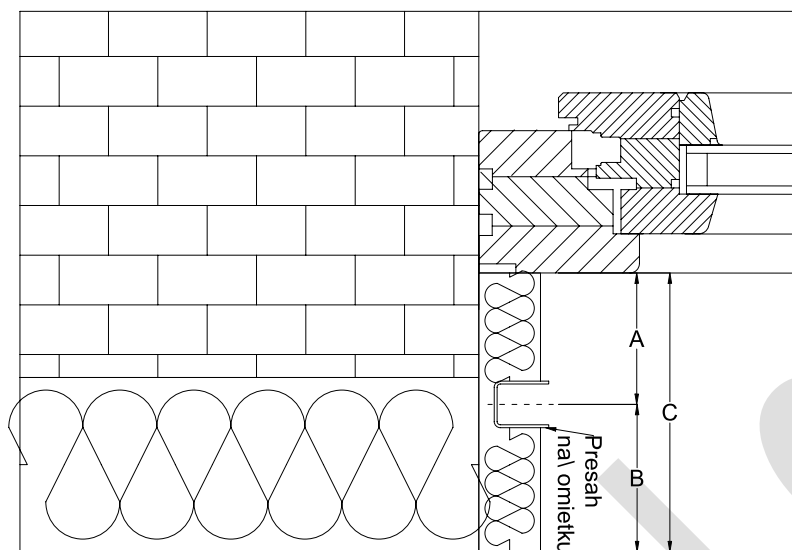

Detail 2

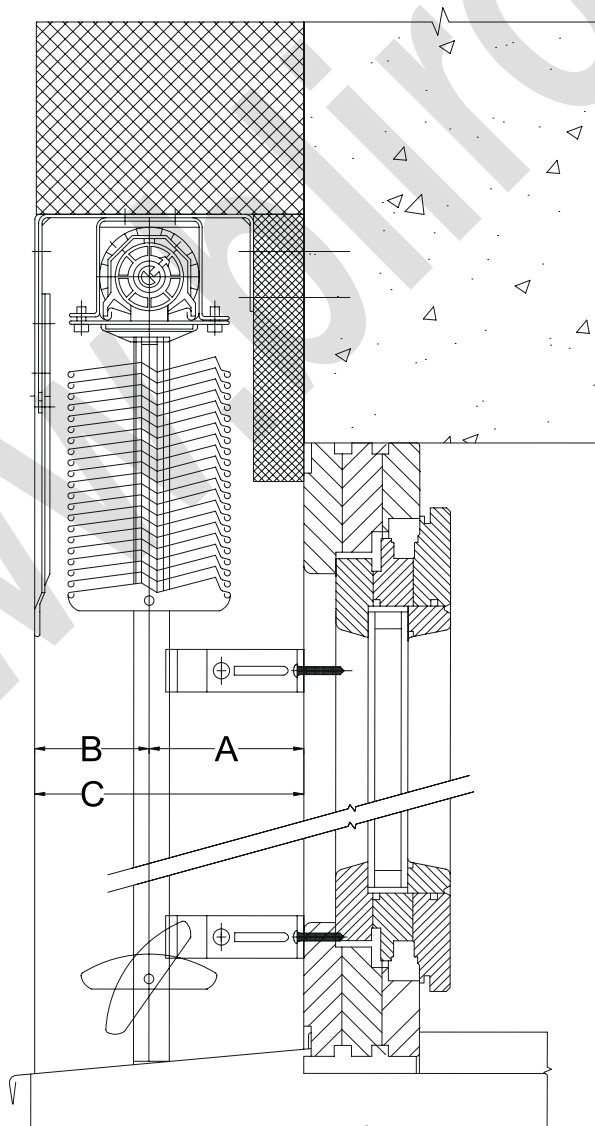

VENKOVNÍ ŽALUZIE C80

Technický manuál

Alucover C80

Ovládaní: klika

Vedení: vodící lišta

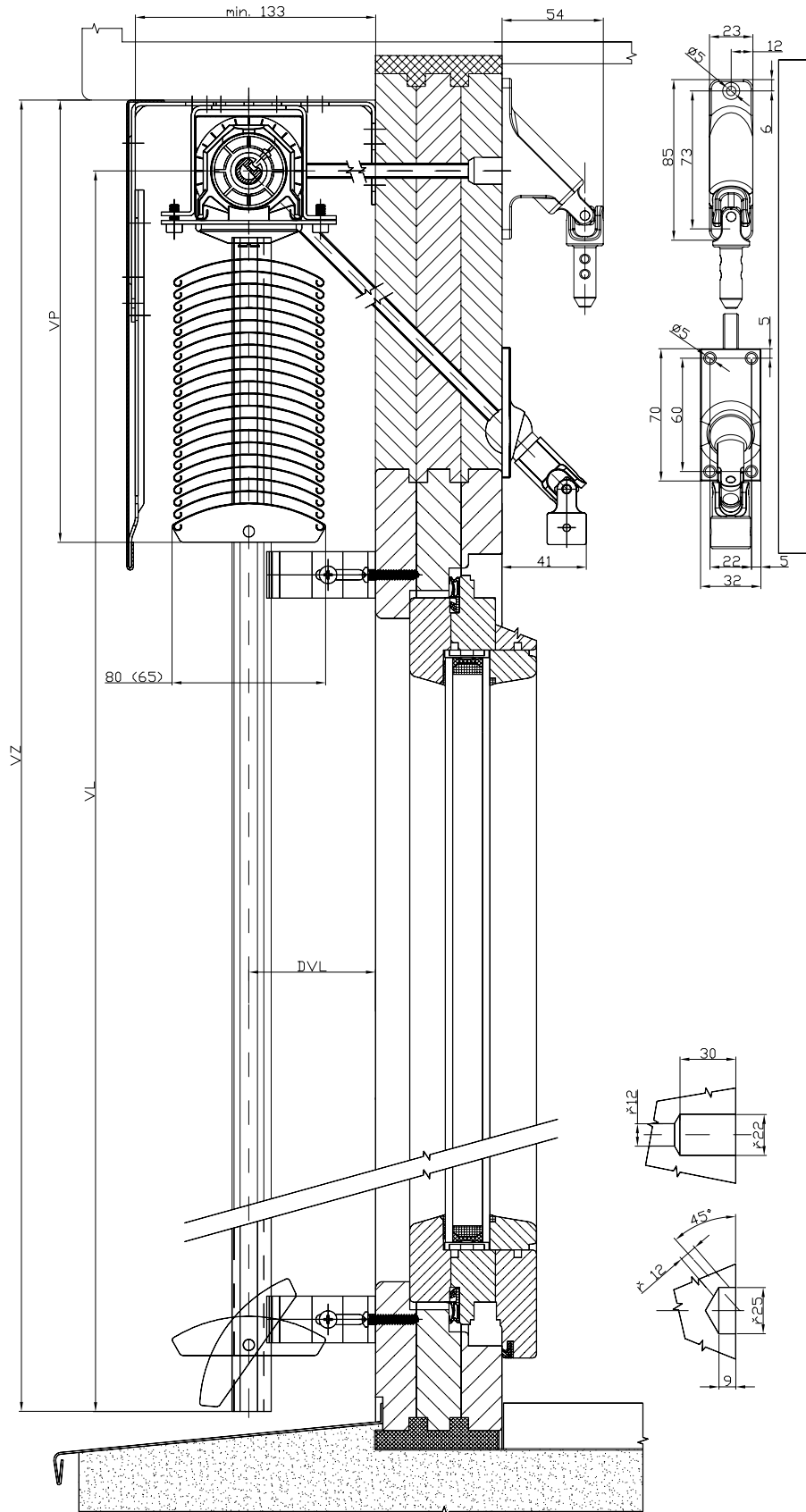

VENKOVNÍ ŽALUZIE C80

Technický manuál

Alucover C80

Ovládání: klika

Vedení: ocelové lanko

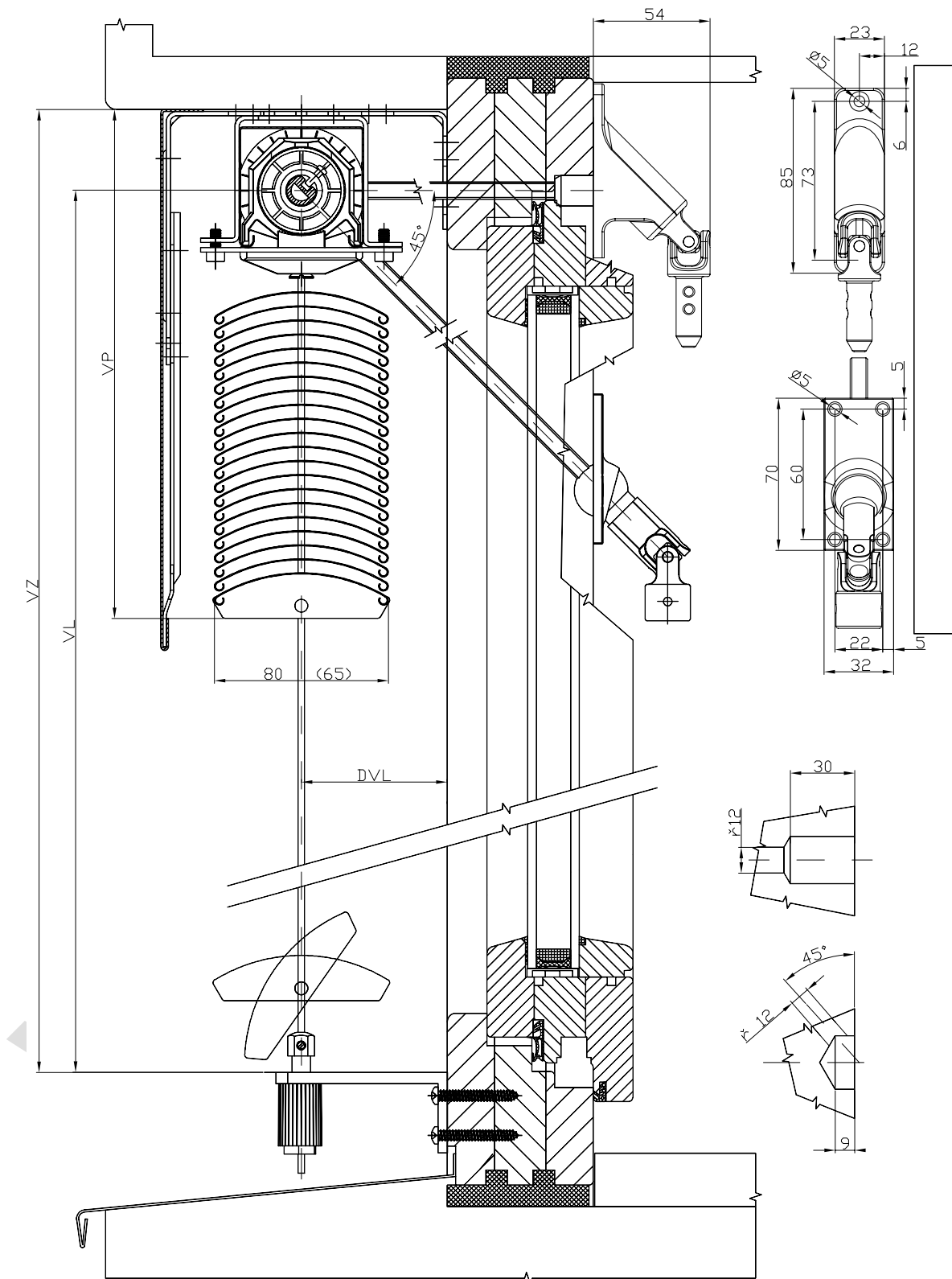

VENKOVNÍ ŽALUZIE C80

Technický manuál

Venkovní žaluzie C80 / Z90

Ovládání: klika

Vedení: vodící lišta

horizontální řez

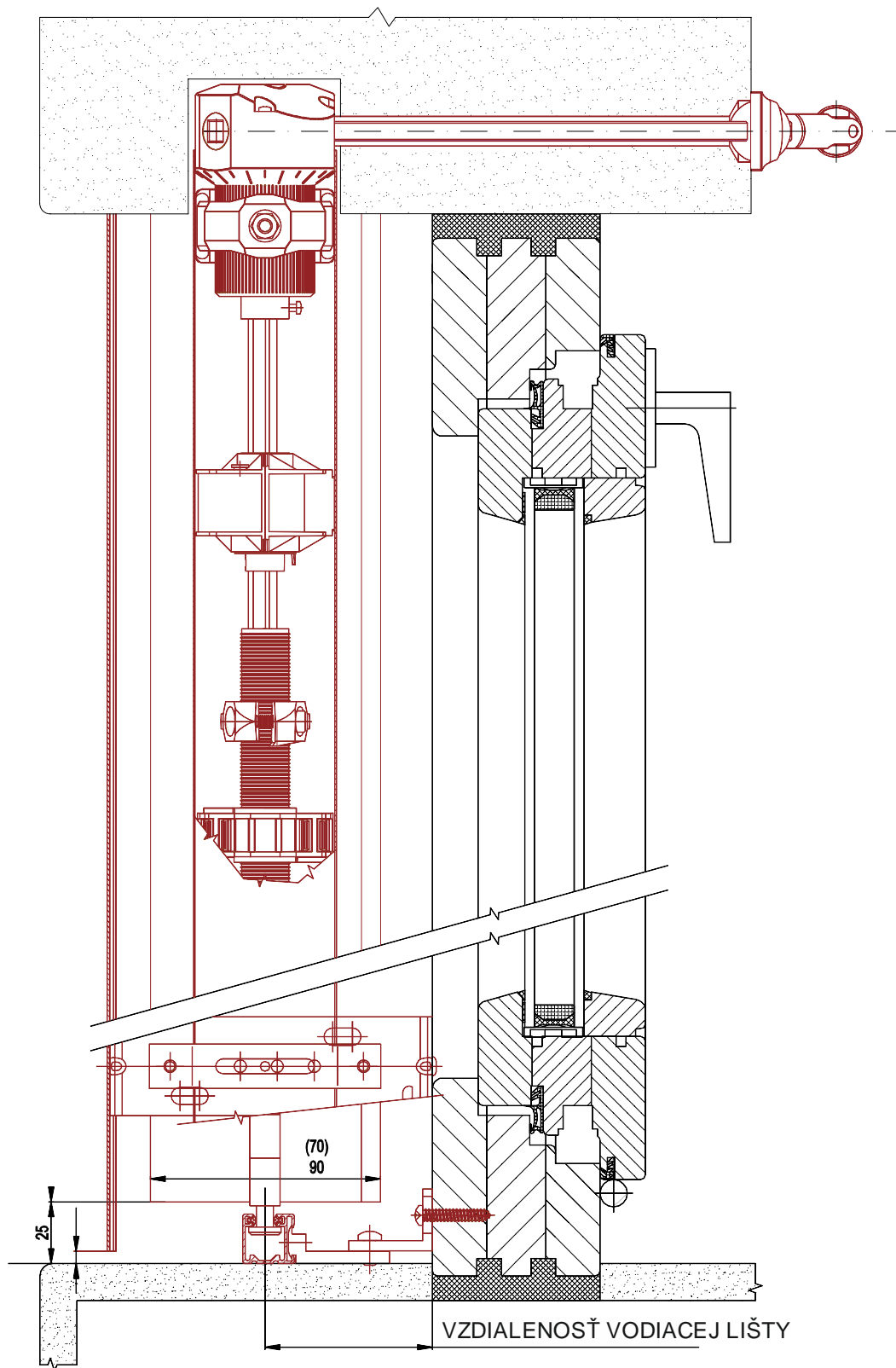

VENKOVNÍ ŽALUZIE C80

Technický manuál

Venkovní žaluzie C80 / Z90

Ovládání: klika

Vedení: vodící lišta

Horizontální řez - duální zapojení

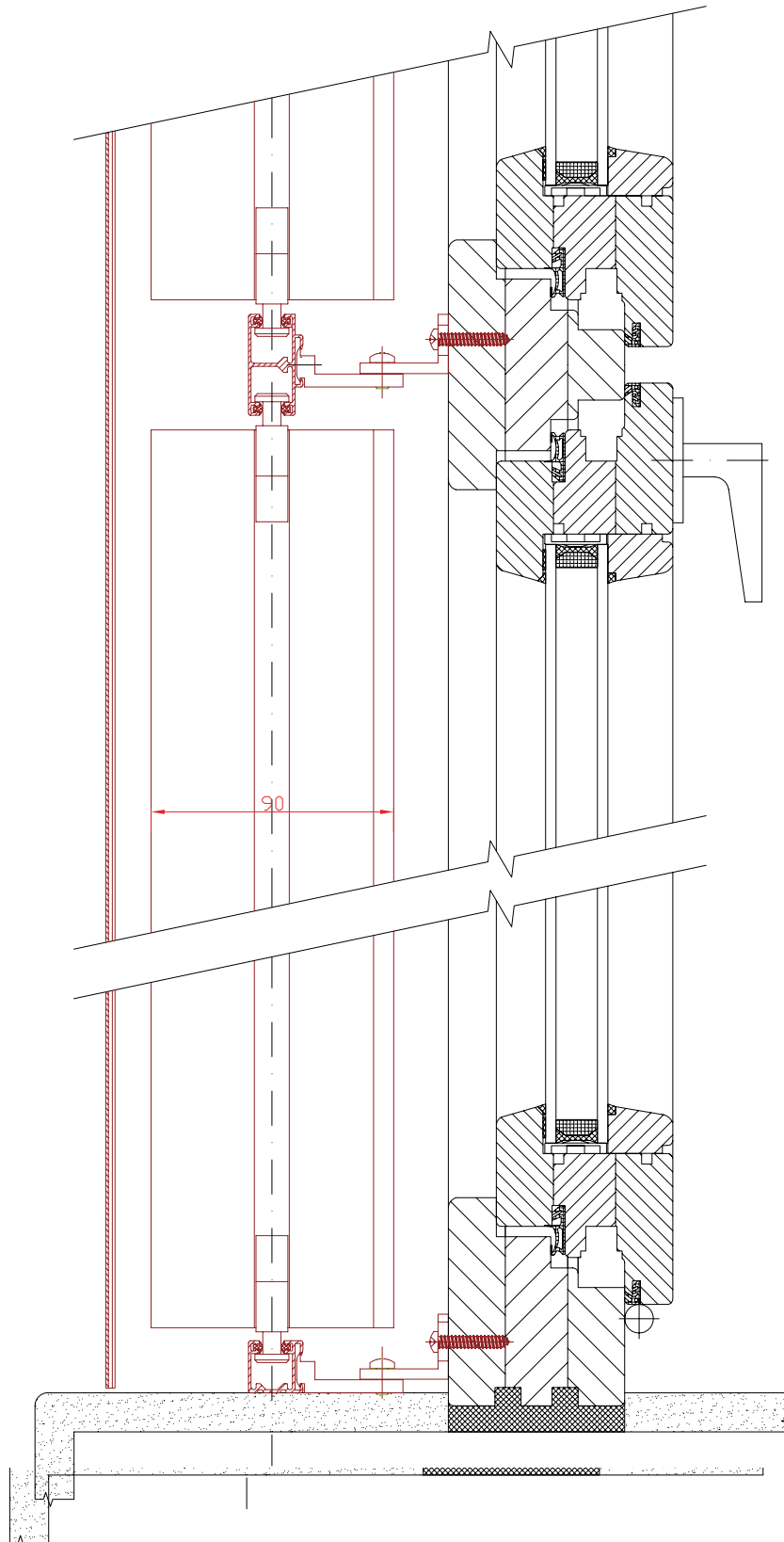

VENKOVNÍ ŽALUZIE C80

Technický manuál

Venkovní žaluzie C80 / Z90

Ovládání: motor
Vedení: vodící lišta
horizontální řez



Schéma zapojení motoru



1. Modrá PE – ochranný vodič
2. Černá
3. Hnědá

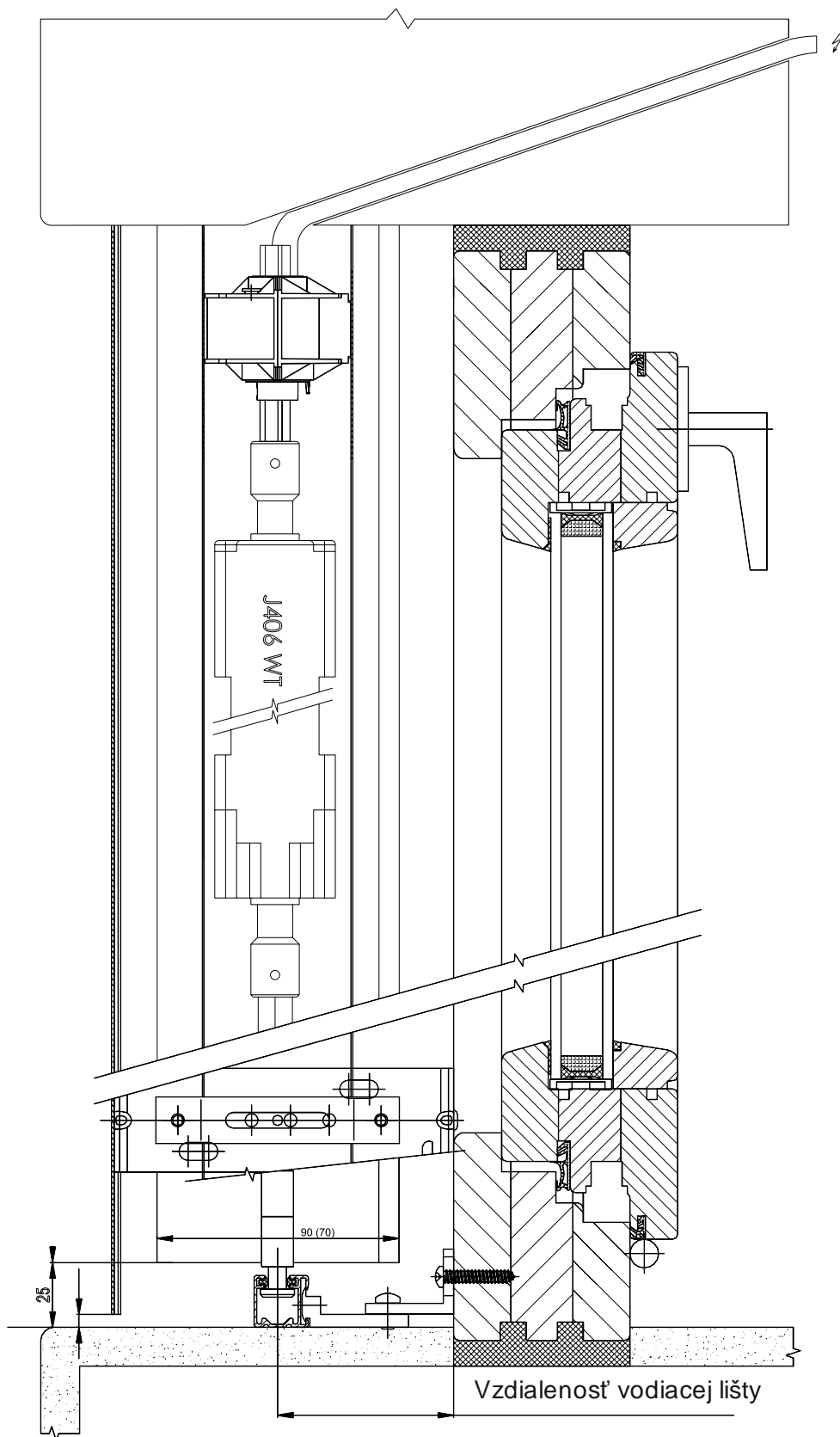
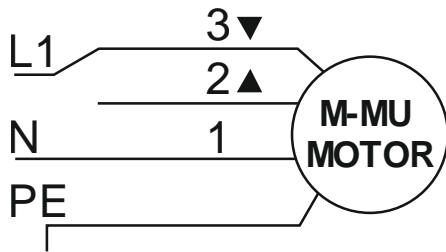

Schéma zapojení RTS / IO motoru



- 1 - Nulový vodič (N)
- 2 - Fázový vodič (L)
- 3 - nezapojené
- 4 - Ochranný vodič (PE)

Rozměrová tolerance výrobku

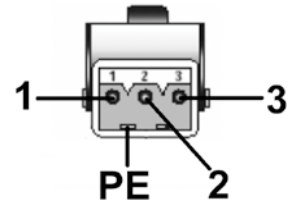
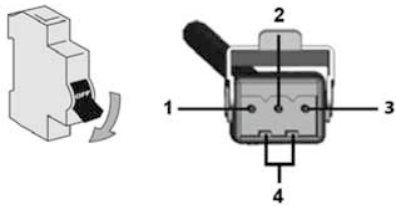
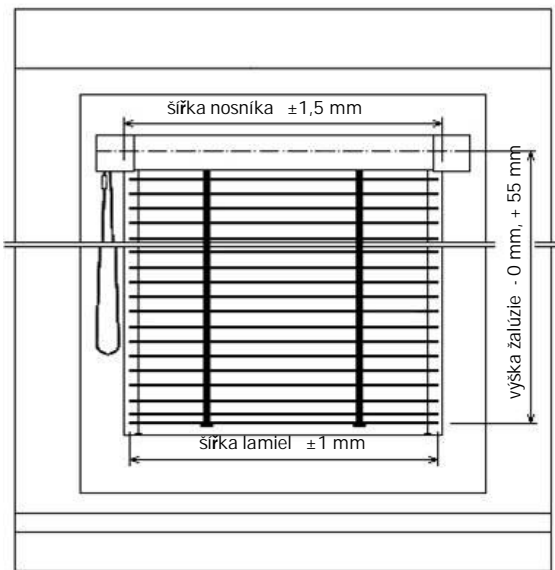

obr. 1

pozn. - Jednotlivé rozměrové tolerance (obr. 1) jsou dány charakterem zpracovávaného materiálu a výrobními technologiemi. Rozměrové rozdíly v rámci výrobních tolerancí nelze chápat jako nedostatek

Tolerance šikmého chodu

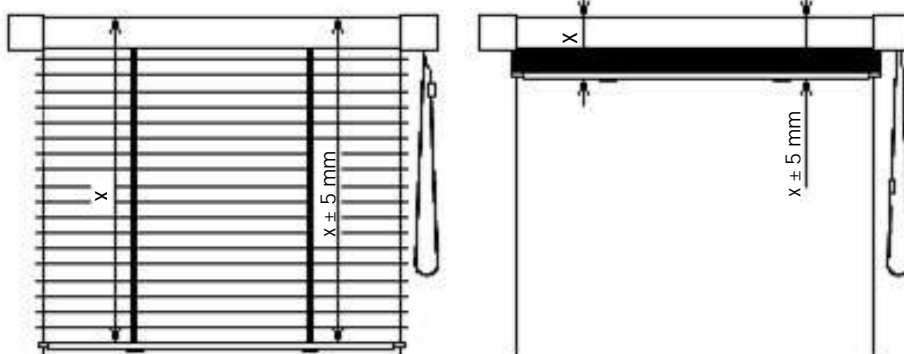

obr. 2

pozn. - Možný výškový rozdíl žaluzie v rozvinutém nebo svinutém stavu (obr. 2) je dán charakterem technologie a není jej možno chápat jako nedostatek.

VENKOVNÍ ŽALUZIE C80

Technický manuál

Odolnost proti větru

CN 80	Šířka stavebního otvoru (m)	
	do 2,40	2,41 - 4,00
Třída odolnosti proti větru / max (km / hod)	6 / (90)	4 / (58)

WWW.BLIROL.CZ